



UMO

UNDERGROUND MECHANICAL OPERATOR

(I)

**MANUALE DI INSTALLAZIONE
MANUTENZIONE E CATALOGO
RICAMBI / ACCESSORI**

OPERATORE ELETTROMECCANICO
IRREVERSIBILE INCASSATO A PAVIMENTO
PER CANCELLI A 1 o 2 ANTE –

(GB)

**INSTALLATION AND MAINTENANCE
MANUAL AND SPARE PARTS /
ACCESSORIES CATALOGUE**

ELECTROMECHANICAL UNDERGROUND
OPERATOR SELFLOCKING FOR GATES
WITH 1 OR 2 LEAVES -

(F)

**MANUEL D'INSTALLATION ET
D'ENTRETIEN ET CATALOGUE DES
RECHANGES / ACCESSOIRES**

OPÉRATEUR ÉLECTROMÉCANIQUE
AUTOBLOQUANT ENCASTRÉ POUR
PORTAILS À 1 OU 2 VANTAUX

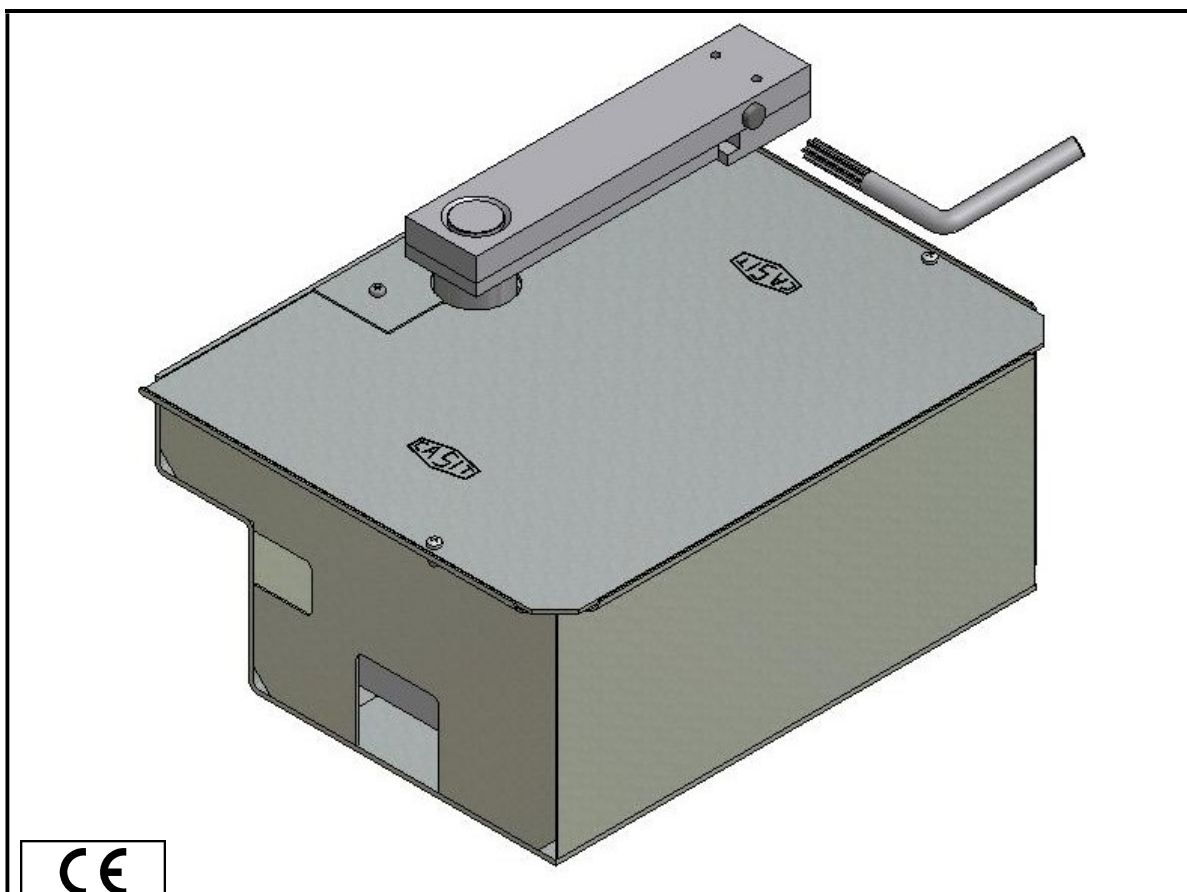

Attenzione !!

Prima di effettuare l'installazione,
leggere attentamente questo
manuale.

Il presente manuale di
installazione è rivolto
esclusivamente a personale
professionalmente competente

N.B. - La Casit declina ogni
responsabilità in caso di non
osservanza delle normative vigenti
nel Paese dove viene effettuata
l'installazione

WARNING !!

Before installing, carefully
read this manual.
This installation manual is
intended for professionally
competent personnel only

N.B. - Casit declines every
responsibility in case of not
observance of the normative in
force in the Country where the
installation is made

Attention !!

Avant d'effectuer l'installation,
lire attentivement ce manuel
Cette notice d'installation est
destinée exclusivement aux
professionnels qualifiés

N.B. - Casit décline toute
responsabilité en caso pas
observance des réglementations
en vigueur dans le Pays où elle est
effectuée l'installation

INDICE SUMMARY INDEX

Capitolo Chapter Chapitre	Descrizione – Description – Description	Pagina Page Page
1	AVVERTENZE GENERALI PER LA SICUREZZA GENERAL SAFETY PRECAUTIONS CONSIGNES GENERALES DE SECURITE	3
2	MODELLI E CARATTERISTICHE MODELS AND CHARACTERISTICS MODELES ET CARATERISTIQUES	4
	• Verifiche e controlli pre-installazione – Test and checkout before installation Vérifications contrôle avant installation	4
	• Dati tecnici - Technical data - Donnes techniques	4
	• Limiti di impiego – Technical data – Donnes techniques	5
	• Dimensioni d'ingombro – Dimensions – Dimensions d'encombrement	5
3	IMPIANTO TIPICO TYPICAL SYSTEM LAYOUT INSTALLATION TYPIQUE	6
	• Componente impianto – Component - Composant	6
4	DISIMBALLO UNPACKAGING DESEMBALLAGE	7
5	RESCHI RESIDUI POTENTIAL RISKS RISQUES SECONDAIRES	7
6	INSTALLAZIONE E MESSA IN FUNZIONE INSTALLATION INSTALLATION MISE EN FONCTION	7-8
	• Montaggio cassa di fondazione – Box foundation installation – Montage boîtier encastrément	7
7	COMANDO MANUALE D'EMERGENZA EMERGENCY MANUAL DRIVE DEPANNAGE MANUEL	9
8	INCONVENIENTI CAUSE E RIMEDI TROUBLESHOOTING DÉSAVANTAGES CAUSES ET REMÈDES	10
9	PIANO DI MANUTENZIONE MAINTENANCE PROGRAM ENTRETIEN PERIODIQUE	11
10	ESPLOSO COMPONENTI DETAILED DESIGN OF ALL THE SPARE DETAIL ECLATE	12
11	ACCESSORI A RICHIESTA ACCESSORIES ON DEMAND ACCESSOIRES SUR DEMANDE	13
12	SMALTIMENTO – DISPOSAL – MISE AU REBUT	13
13	DICHIARAZIONE DI CONFORMITA' DECLARATION OF CONFORMITY DECLARATION DE CONFORMITE	14
14	LIMITI DI GARANZIA WARRANTY LIMITES DE LA GARANTIE	15

I

1. AVVERTENZE GENERALI PER LA SICUREZZA

USO – Avvertenze per l'utente

Le presenti avvertenze sono parte integrante ed essenziale del prodotto e devono essere consegnate all'utilizzatore. Leggerle attentamente in quanto forniscono importanti indicazioni riguardanti la sicurezza di installazione, uso e manutenzione. È necessario conservare queste istruzioni e trasmetterle ad eventuali subentranti nell'uso dell'impianto. Questo prodotto dovrà essere destinato solo all'uso per il quale è stato espressamente concepito.

Ogni altro uso è da considerarsi improprio e quindi pericoloso. Il costruttore non può essere considerato responsabile per eventuali danni causati da usi impropri, erronei ed irragionevoli. Evitare di operare in prossimità delle cerniere o organi meccanici in movimento. Non entrare nel raggio di azione della porta o cancello motorizzati mentre è in movimento. Non opporsi al moto della porta o cancello motorizzati poiché può causare situazioni di pericolo. Non permettere ai bambini di giocare o sostare nel raggio di azione della porta o cancello motorizzati. Tenere fuori dalla portata dei bambini i radiocomandi e/o qualsiasi altro dispositivo di comando, per evitare che la porta o cancello motorizzati possa essere azionata involontariamente. In caso di guasto o di cattivo funzionamento del prodotto, disinserire l'interruttore di alimentazione, astenendosi da qualsiasi tentativo di riparazione o di intervento diretto e rivolgersi solo a personale professionalmente competente. Il mancato rispetto di quanto sopra può creare situazioni di pericolo.

L'utente può solo eseguire la manovra manuale. Qualsiasi intervento di pulizia, manutenzione o riparazione, deve essere effettuato da personale professionalmente competente.

Per garantire l'efficienza dell'impianto ed il suo corretto funzionamento è indispensabile attenersi alle indicazioni del costruttore facendo effettuare da personale professionalmente competente la manutenzione periodica della porta o cancello motorizzati.

In particolare si raccomanda la verifica periodica del corretto funzionamento di tutti i dispositivi di sicurezza. Gli interventi di installazione, manutenzione e riparazione devono essere documentati e tenuti a disposizione dell'utilizzatore.

INSTALLAZIONE – Istruzioni per l'installatore

L'installazione deve essere eseguita da personale professionalmente competente. L'installazione, i collegamenti elettrici e le regolazioni devono essere effettuati nell'osservanza della Buona Tecnica e in ottemperanza alle norme vigenti. Leggere attentamente le istruzioni prima di iniziare l'installazione del prodotto. Una errata installazione può essere fonte di pericolo.

I materiali dell'imballaggio (plastica, polistirolo, ecc.) non vanno dispersi nell'ambiente e non devono essere lasciati alla portata dei bambini in quanto potenziali fonti di pericolo. Prima di iniziare l'installazione verificare l'integrità del prodotto. Non installare il prodotto in ambiente e atmosfera esplosivi: presenza di gas o fumi infiammabili costituiscono un grave pericolo per la sicurezza.

Prima di installare la motorizzazione, apportare tutte le modifiche strutturali relative alla realizzazione dei franchi di sicurezza ed alla protezione o segregazione di tutte le zone di schiacciamento, cesoimento, convogliamento e di pericolo in genere. Verificare che la struttura esistente abbia i necessari requisiti di robustezza e stabilità.

Il costruttore della motorizzazione non è responsabile dell'inosservanza della Buona Tecnica nella costruzione degli infissi da motorizzare, nonché delle deformazioni che dovessero intervenire nell'utilizzo.

I dispositivi di sicurezza (fotocellule, coste sensibili, stop di emergenza, ecc.) devono essere installati tenendo in considerazione: le normative e le direttive in vigore, i criteri della Buona Tecnica, l'ambiente di installazione, la logica di funzionamento del sistema e le forze sviluppate dalla porta o cancello motorizzati. I dispositivi di sicurezza devono proteggere eventuali zone di schiacciamento, cesoimento, convogliamento e di pericolo in genere, della porta o cancello motorizzati.

Applicare le segnalazioni previste dalle norme vigenti per individuare le zone pericolose. Ogni installazione deve riportare in modo visibile l'indicazione dei dati identificativi della porta o cancello motorizzati.

Prima di collegare l'alimentazione elettrica accertarsi che i dati di targia siano rispondenti a quelli della rete di distribuzione elettrica.

Prevedere sulla rete di alimentazione un interruttore/sezionatore onnipolare con distanza d'apertura dei contatti uguale o superiore a 3 mm. Verificare che a monte dell'impianto elettrico vi siano un interruttore differenziale e una protezione di sovracorrente adeguati.

Collegare la porta o cancello motorizzati a un'efficace impianto di messa a terra eseguito come previsto dalle vigenti norme di sicurezza.

Il costruttore della motorizzazione declina ogni responsabilità qualora vengano installati componenti incompatibili ai fini della sicurezza e del buon funzionamento. Per l'eventuale riparazione o sostituzione dei prodotti dovranno essere utilizzati esclusivamente ricambi originali.

L'installatore deve fornire tutte le informazioni relative al funzionamento automatico, manuale e di emergenza della porta o cancello motorizzati, e consegnare all'utilizzatore dell'impianto le istruzioni d'uso.

GB

1. GENERAL SAFETY PRECAUTIONS

USE – Warnings for the User

The following precautions are an integral and essential part of the products and must be supplied to the user. Read them carefully as they contain important indications for the safe installation, use and maintenance.

These instructions must be kept and forwarded to all possible future user of the system.

This product must be used only for that which it has been expressly designed. Any other use is to be considered improper and therefore dangerous.

The manufacturer cannot be held responsible for possible damage caused by improper, erroneous or unreasonable use. Avoid operating in the proximity of the hinges or moving mechanical parts.

Do not enter the field of action of the motorised door or gate while in motion.

Do not obstruct the motion of the motorised door or gate as this may cause a situation of danger.

Do not allow children to play or stay within the field of action of the motorised door or gate. Keep remote control or any other control devices out of the reach of children, in order to avoid possible involuntary activation of the motorised door or gate.

In case of breakdown or malfunctioning of the product, disconnect from the mains, do not attempt to repair or intervene directly and contact only qualified personnel. Failure to comply with the above may create a situation of danger.

The user can only execute the manual drive.

All cleaning, maintenance or repair work must be carried out by qualified personnel.

In order to guarantee that the system works efficiently and correctly it is indispensable to comply with the manufacturer's indications thus having the periodic maintenance of the motorised door or gate carried out by qualified personnel.

In particular regular checks are recommended in order to verify that the safety devices are operating correctly. All installation, maintenance and repair work must be documented and made available to the user.

INSTALLATION – Instructions for the fitter

The installation must be carried out by qualified personnel. The installation, the electrical connections and the settings must be completed in conformity with good workmanship and with the laws in force. Read the instructions carefully before beginning to install the product. Incorrect installation may be source of danger.

Packaging materials (plastic, polystyrene, etc.) must not be allowed to litter the environment and must be kept out of the reach of children for whom they may be a source of danger.

Before beginning the installation check that the product is in perfect condition. Do not install the product in explosive areas and atmospheres: the presence of flammable gas or fumes represents a serious threat to safety.

Before installing the motorisation device, make all the structural modifications necessary in order to create safety clearance and to guard or isolate all the compression, shearing, trapping and general danger areas. Check that the existing structure has the necessary strength and stability.

The manufacturer of the motorisation device is not responsible for the non-observance of workmanship in the construction of the frames to be motorised, nor for deformations that may occur during use.

The safety devices (photoelectric cells, mechanical obstruction sensor, emergency stop, etc.) must be installed taking into account: the provisions and the directives in force, good workmanship criteria, the installation area, the functional logic of the system and the forces developed by the motorised door or gate.

The safety devices must protect against compression, shearing, trapping and general danger areas of the motorised door or gate.

Display the signs required by law to identify danger areas. Each installation must bear a visible indication of the data identifying the motorised door or gate.

Before connecting to the mains check that the rating is correct for the destination power requirements. A multipolar isolation switch minimum contact gaps of 3mm must be included in the mains supply.

Check that upstream of the electrical installation there is an adequate differential switch and a suitable circuit breaker. Ensure that the motorised door or gate has an earth terminal in accordance with the safety regulations in force.

The manufacturer of the motorising device declines all responsibility in cases where components which are incompatible with the safe and correct operation of the product have been installed. For repairs or replacement of products only original spare must be used.

The fitter must supply all information concerning the automatic, the manual and the emergency operation of the motorised door or gate, and must provide the user of the device with the operating instructions.

F

1. CONSIGNES GENERALES DE SECURITE

UTILISATION – Conseignes pour l'utilisateur

Ces consignes sont partie intégrante et essentielle du produit et doivent être remises à l'utilisateur. Lire ces consignes attentivement, car elles contiennent des instructions concernant la sécurité de l'installation, de l'utilisation et de l'entretien de ce système.

Il est indispensable de conserver ces instructions et de les transmettre à d'autres utilisateurs éventuels de ce système. Ce produit doit être destiné exclusivement à l'utilisation pour laquelle il a été conçu. Toute autre utilisation est inappropriée et par conséquent dangereuse.

Le constructeur ne peut être tenu pour responsable en cas d'éventuels dommages causés par une utilisation inappropriée, erronée et irrationnelle. Eviter de manoeuvrer à proximité des charnières ou des organes mécaniques en mouvement. Ne pas entrer dans le rayon d'action de la porte ou du portail automatisés lorsqu'ils sont en mouvement. Ne pas s'opposer au mouvement de la porte ou du portail automatisés car cela peut être source de danger.

Ne pas laisser des enfants jouer ou se tenir dans le rayon d'action de la porte ou du portail automatisés.

Garder hors de la portée des enfants les radiocommandes et/ou tout autre dispositif de commande, afin d'éviter que la porte ou le portail automatisés puissent être actionnés involontairement.

En cas de panne ou de mauvais fonctionnement du produit, débrancher l'interrupteur de secteur et s'abstenir de toute tentative de réparation ou d'intervention directe. S'adresser uniquement à un professionnel compétent.

Le non-respect de ces instructions peut être cause de danger.

L'utilisateur peut seulement exécuter la dépannage manuel.

Afin de garantir l'efficacité du système et son fonctionnement correct, il est indispensable d'observer les instructions du constructeur en s'adressant à un professionnel compétent pour l'entretien périodique de la porte ou du portail automatisés. Plus particulièrement, il est recommandé de procéder à une vérification périodique du fonctionnement correct de tous les dispositifs de sécurité.

Les interventions d'installation, d'entretien et de réparation doivent être documentées et mises à la disposition de l'utilisateur.

INSTALLATION – instructions pour l'installateur

L'installation doit être effectuée par un professionnel compétent. L'installation, le raccordement électrique et les réglages doivent être effectués selon règles de Bonne Technique et respecter la réglementation en vigueur. Lire attentivement les instructions avant de procéder à l'installation du produit. Une installation erronée peut être source de danger. Les matériaux de l'emballage (plastique, polystyrène, etc.) ne doivent pas être abandonnés dans la nature et ne doivent pas être laissés à la portée des enfants, car ils sont une source potentielle de danger.

Avant de procéder à l'installation, vérifier l'intégrité du produit. Ne pas installer le produit à proximité de matières explosives : la présence de gaz ou de vapeurs inflammables représente un grave danger pour la sécurité. Avant d'installer les automatismes, apporter toutes les modifications structurelles relatives à la réalisation des distances de sécurité et à la protection ou ségrégation de toutes les zones d'écrasement, de cisaillement, d'entraînement et de danger en général. Vérifier que la structure existante ait les qualités requises de robustesse et de stabilité. Le constructeur des automatismes n'est pas responsable du non-respect des règles de Bonne Technique dans la construction des châssis devant être équipés d'automatismes, ni des déformations que pourrait entraîner l'utilisation du produit.

Le dispositifs de sécurité (photocellules, barres palpeuses, arrêt d'urgence, etc.) doivent être installés en tenant compte des normes et directives en vigueur, des critères de Bonne Technique, de l'emplacement de l'installation, de la logique de fonctionnement du système et des forces dégagées par la porte ou le portail équipés d'automatismes.

Les dispositifs de sécurité doivent protéger les zones éventuelles d'écrasement, de cisaillement, d'entraînement et de danger en général, de la porte ou du portail automatisés. Appliquer la signalisation prévue par la réglementation en vigueur pour localiser les zones dangereuses.

Toute installation doit indiquer de façon visible les données d'identification de la porte ou du portail automatisés.

Avant de procéder au raccordement électrique, s'assurer que les données de la plaque signalétique correspondent à celles du réseau d'alimentation électrique. Prévoir sur le réseau d'alimentation un dispositif de coupure onnipolaire avec une distance d'ouverture des contacts égale ou supérieure à 3mm. Vérifier qu'en amont de l'installation électrique il y ait un interrupteur différentiel ainsi qu'une protection contre des surcharges de courant adéquate.

Relier la porte ou le portail automatisés à un système de mise à la terre efficace installé conformément aux normes de sécurité en vigueur. Le constructeur des automatismes décline toute responsabilité au cas où seraient installés des composants incompatibles en termes de sécurité et de bon fonctionnement. En cas de réparation ou de remplacement des produits, des pièces de rechange originales impérativement être utilisés.

L'installateur doit fournir tous les renseignements concernant le fonctionnement automatique, manuel ou de secours de la porte ou du portail automatisés et remettre la notice d'emploi à l'utilisateur.

2. MODELLI E CARATTERISTICHE – MODELS AND CHARACTERISTICS – MODELES ET CARATERISTIQUES

<p>I • L'automazione UMO è la soluzione ideale per applicazioni interrato sottocardine. La posizione sottocardine mantiene intatta l'estetica del cancello ad ante battenti e rende l'automazione praticamente invisibile.</p> <ul style="list-style-type: none"> • L'operatore è costituito da una cassa di fondazione trattata contro l'ossidazione (cataforesi) o in inox (opzionale) e contenente: il sistema di cardine con supporto su sfera del cancello, il motoriduttore elettromeccanico stagno e le leve di trasmissione. • La forza viene regolata con estrema precisione dalla centrale di comando • Il riduttore elettromeccanico irreversibile, mantiene il blocco in chiusura ed apertura rendendo superfluo l'uso di un'elettroserratura (vedi limiti di impiego). • Il sistema di sblocco per la manovra manuale è incorporato nel cardine e si attiva con un apposita chiave a leva inseribile sia dal lato interno che da quello esterno della porta. • Il tempo di lavoro è regolato tramite un temporizzatore incorporato nella centrale elettronica di comando. • Fondo corsa meccanico in chiusura incorporato e registrabile. • Fondo corsa meccanico in apertura incorporato fisso a 103°. 	<p>GB The UMO automation is the ideal solution for underground applications. The underground position maintains intact the aesthetics of the swing gate and it makes practically invisible the automation.</p> <ul style="list-style-type: none"> • The operator has a foundation box treated against the oxidation (cataphoresis) or inox (optional) and it contains: the hinge system with support on sphere of the gate, the electromechanical motoreducer waterproof and the transmission levers. • Power is regulated with extreme precision by the control box. • The electromechanical selflocking reducer, maintains the block in closing and opening so the electrolock is not required (see limits of employment). • The unlocking system for the manual manoeuvre is incorporated in the hinge and it is activated with a special lever key that can be inserted both from the inside and from the outside. • The time of work is regulated through a timer incorporated in the control box • The mechanical limit in closing is incorporated and it can be setted. • The mechanical limit in opening is incorporated and it is fixed to 103°. 	<p>F L'automazione UMO est la solution idéale pour applications incastées. La position incastée maintient intact l'esthétique du portail battant et l'automatisation est pratiquement invisible.</p> <ul style="list-style-type: none"> • L'opérateur est constitué par une caisse de fondation traitée contre l'oxydation (cataphoresi) ou en inox, (optionnel) contenant: le système de gond avec support sur sphère du portail, le motoreducteur électromécanique étanche et les leviers de transmission. • La force est réglée avec extrême précision de la platine • Le réducteur électromécanique autoblocant maintient le bloc en fermeture et ouverture soit, il n'y a pas besoin d'une électroserrure, (voire limites d'emploi). • Le système de déblocage pour la manoeuvre manuelle est incorporé dans le gond et il active avec un spéciale clé au levier inseribile soit de l'intérieur que de l'extérieur. • Le temp du travail est réglé par un temporisateur incorporé dans la platine. • Butée mécanique en fermeture incorporée et registrabile. • Butée mécanique en ouverture incorporée fixe à 103°.
--	---	---

• Verifiche e controlli pre-installazione – Test and checkout before installation Vérifications contrôle avant installation

I Prima di procedere all'installazione della automazione occorre verificare che l'anta del cancello :

- possa ruotare senza impuntamenti col terreno.
- non oscilli e si svergoli durante il movimento.
- sia tenuta in asse dalle apposite cerniere.
- sia dotata di battute di arresto in apertura e chiusura.

Eventualmente se questi difetti e mancanze sono presenti vanno corretti prima di installare l'automazione.

GB Before setting-up an automation system is necessary to verify that the gate wing:

- could turn without ground hindrance.
- doesn't swing or twist during movement.
- should be load in axis thanks to gate hinges
- should be equipped with a stopping ledge when open or close.

If these defects or lacks are present should be correct before setting-up the automation system.

F Avant faire l'installations de l'automatisme il faut vérifier que le vantail

- puisse tourner sans empêchements avec le sol.
- n'oscille ou gauchisse pas pendant le mouvement.
- soit tenu en axe par les charnières propres.
- soit équipé des feuillures d'arrêt en ouverture ou fermeture.

Eventuellement s'ils sont présent défauts et manques, on doit les corriger avant l'installation de l'automatisme.

• Dati tecnici – Technical data – Données techniques

Alimentazione monofase – Power supply monophase – Alimentation	monofase – monophase – monophasé 230 Vac 50/60Hz
Corrente – Current – Courant	1,4 A
Potenza assorbita – Absorbed power – Puissance absorbée	280 W
Coppia – Torque – Couple	250 Nm
Condensatore – Condenser – Condensateur	12,5 Mf
Rapporto di riduzione – Reduction ratio – Rapport de réduction	1:935
Giri/minuto albero motoriduttore – Speed RPM – Vitesse axe moteur	1,5
Temperature d'esercizio – Working temperature – Température de service	- 20°C / +70°C
Grado di protezione – Protection level – Indice de protection	IP 67
Peso operatore – Operator weight – Poids operateur	10 kg
Intermittenza di lavoro 40%. Per uso intensivo i valori dei limiti d'impiego vanno ridotti del 30% Fonctionnement intensif	– Heavy duty –
Tempo di apertura 90° – Opening time 90° – Temps d'ouverture 90°	16 sec.

- **Limiti di impiego – Technical data – Données techniques**

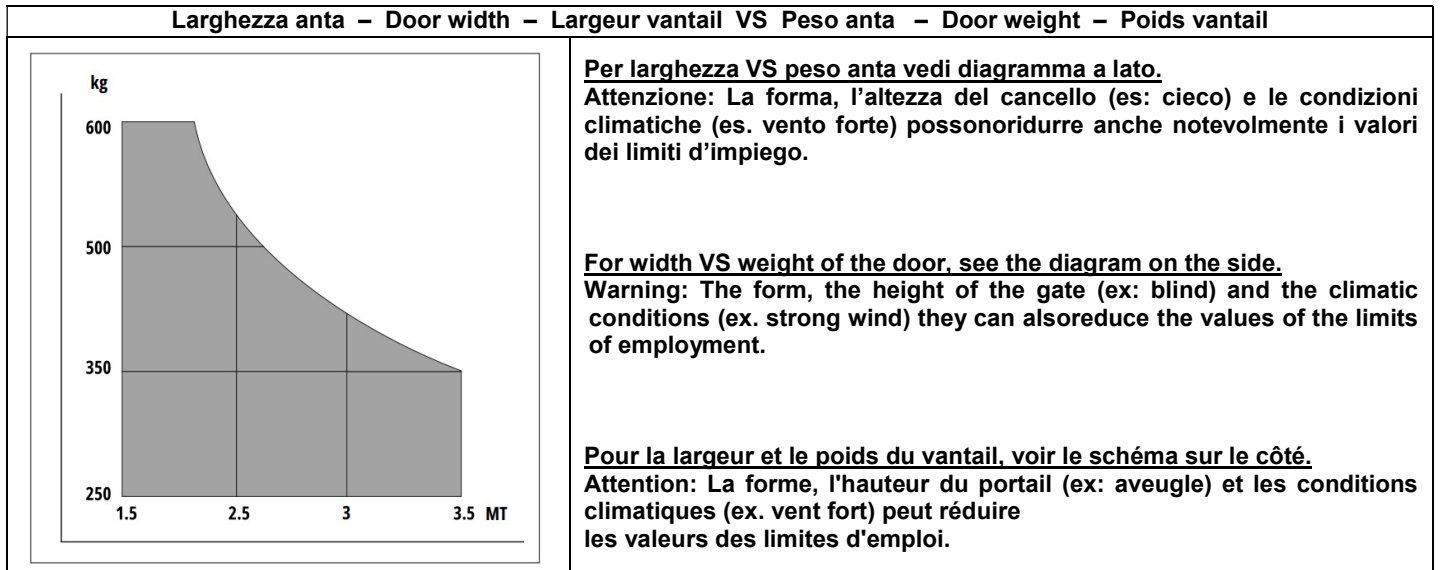

- **Componenti automazione - Automation components - Composants d'automation**

Casit code	Q.tà	Descrizione- description - description
MC300/MV1+	1	Operatore(senza cassa)+MFC006 – Operator (without foundation box)+MFC006 – Operateur(sans caisse de fondation)+MFC006
MC300/CAS	1	Cassa fondazione in acciaio cataforizzato+accessori – Fondation box in cataphorized steel+ancillaires – Caisse de fondation en acier cataphorisé+accessoires
MC300/B1	1	Leva L1 (apertura 100° con sblocco - L1 lever (opening 100°) with manual release - Levier L1 (ouverture 100°) avec déverrouillage
NN161VF/K	1	Leva L2 di collegamento - L2 Connecting lever - Levier L2 de connexion

- **Optional e/o ricambi – Optional and spare parts – Optional et pieces de rechange**

Casit code	Descrizione- description - description
MC300/CASI	Cassa fondazione acciaio INOX +accessori – Fondation box Stainless Steel+ancillaires – Caisse de fondation en Acier Inoxidable +accessoires
MC300/MV1	Operatore(senza cassa e senza MFC006) – Operator (without foundation box and without MFC006) – Operateur(sans caisse de fondation et sans MFC006)
MFC006	Fincorsa meccanico in chiusura – Mechanical closing limit switch - Fin de course mecanique de fermeture

- **Dimensioni d'ingombro – Dimensions – Dimensions d'encombrement**

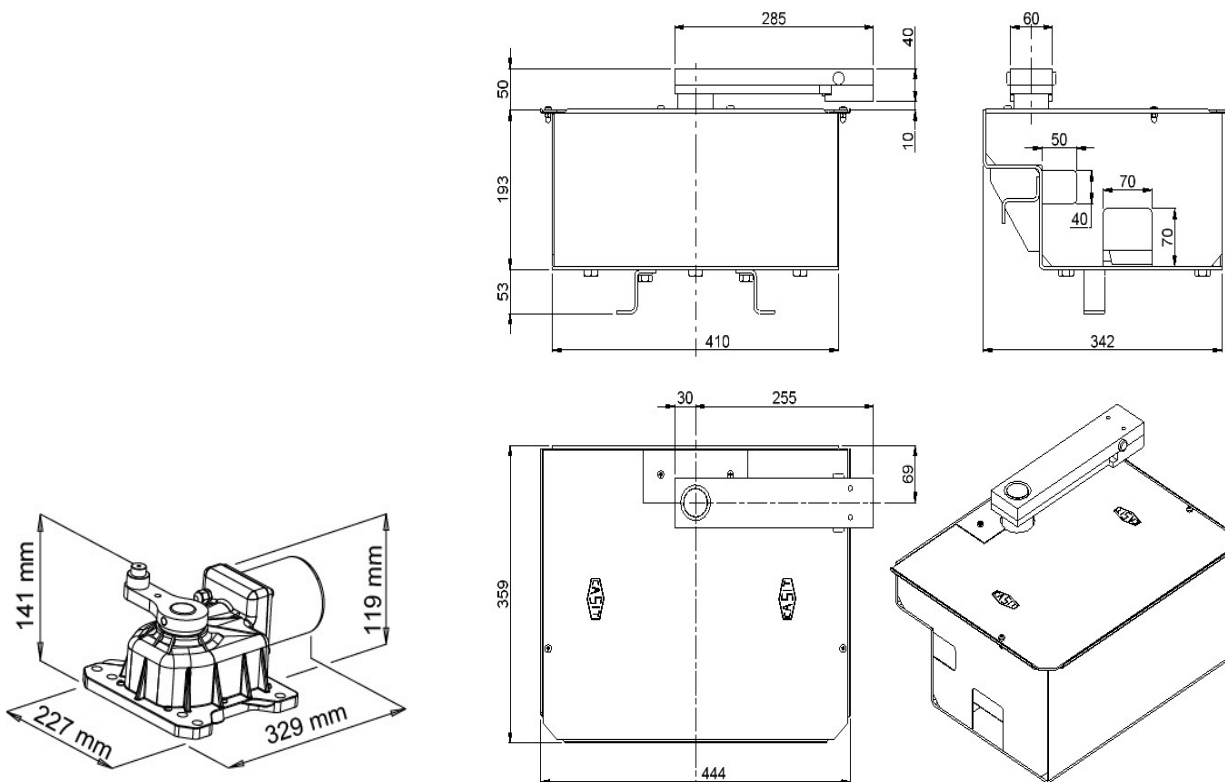

3. IMPIANTO TIPICO – TYPICAL SYSTEM LAYOUT – INSTALLATION TYPIQUE

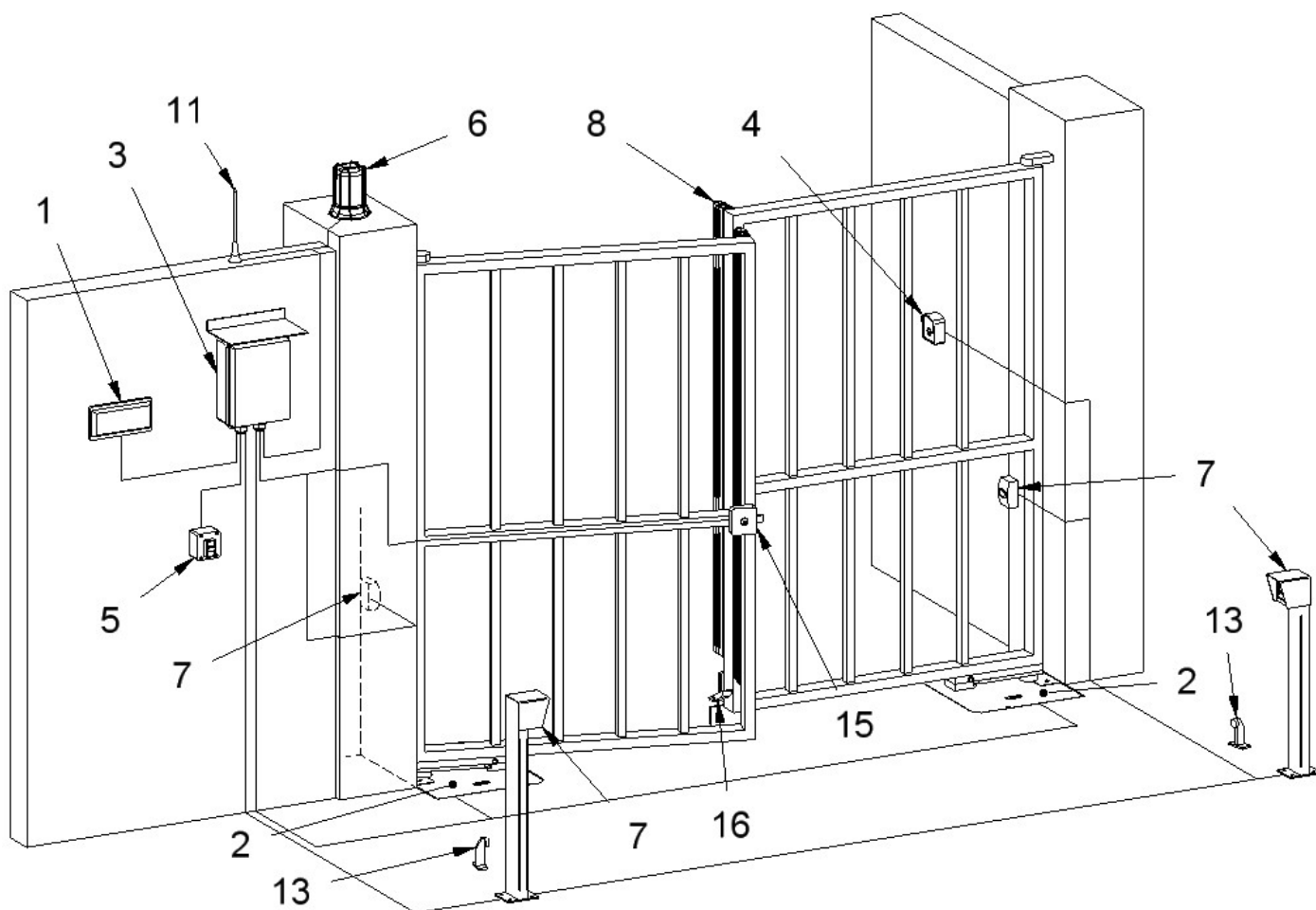

esempio puramente indicativo
indicative example
exemple purement indicatif

• Componente impianto - Component - Composant

	(I)	(GB)	(F)	n° fili x sezione n° wires x section n° cables x section
1)	Interruttore di linea alimentazione	Power supply switch	Interrupteur general	
2)	Operatore	Operator	Operateur	3x1,5 + TERRA
3)	Centrale di comando	Control unit	Centrale	2 x 2,5 + TERRA (1 PHASE)
4)	Selettore a chiave	Key switch	Selecteur a clef	2 x 0,5
5)	Pulsantiera	Push button	Boutton poussoir	3 x 0,5
6)	Lampeggiante	Flashing light	Clignotant	2 x 1,5
7)	Fotocellula	Photocells	Cellules photo	Rx 4 x 0,5 Tx 2 x 0,5
8)	Costa sensibile	Safety edge	Barre palpeuse	2 x 1
11)	Antenna	Aerial	Antenne	RG S8
13)	Arresti meccanici fine corsa	Mechanical stops	Butées mécaniques	
15)	Elettroserratura	Electrolock	Electroserrure	2 x 1
16)	Chiavistello (fermo, riscontro a pavimento)	Mechanical latch	Verrou mecanique	

4. DISIMBALLO – UNPACKAGING – DESEMBALLAGE

<p>I L'imballaggio va smaltito secondo le norme vigenti.</p>	<p>GB The packing must be exhausted as the enforced norms</p>	<p>F L'emballage doit être écoulé en suivant les règles en vigueur.</p>
---	--	--

5. RISCHI RESIDUI – POTENTIAL RISKS – RISQUES SECONDAIRES

- I** Analisi dei rischi (fascicolo tecnico) vedi allegato
- GB** Risk analysis (technical issue) see attached
- F** Analyse des risques (dossier technique) voir annexe

6. INSTALLAZIONE E MESSA IN FUNZIONE – INSTALLATION – INSTALLATION MISE EN FONCTION

• Montaggio cassa di fondazione – Box foundation installation – Montage boîtier encastrement

I Fare uno scavo di mm 600x550x350 per posizionare la cassa di fondazione. Predisporre i passaggi dei tubi per i cavi elettrici e (molto importante) **per il drenaggio dell'acqua**. Posizionare la cassa perfettamente in bolla e perpendicolare, lasciando il bordo superiore fuori del piano pavimento di circa 2-3 mm. Controllare che l'asse rotazione cancello e perno di supporto nella cassa di fondazione siano in asse. Montare le zanche di ancoraggio sulla cassetta. Cementare la cassa.

GB Dig a hole of mm 600x550x350 to position the foundation box . Predispose the passages of the pipes for the electric cables and (very important) **for the drain of the water**. Position the box perfectly in bead and perpendicular, leaving out the superior edge out of plan floor 2-3 mms. Check that the axle rotation gate and pivot of support in the box of foundation are in axle. Assemble the plates of anchorage on the box. Cement the box.

F Faire un creusement de mm 600x550x350 pour positionner la caisse de fondation. Préparer les passages des tuyaux pour les câbles électriques et (très important) **pour le drainage de l'eau**. Positionner la caisse parfaitement en bulle et perpendiculaire, en laissant dehors le bord supérieur de l'étage du pavimentation d'environ 2-3 mm. Contrôler que l'axe rotation portail et le pivot de support dans la caisse de fondation soient en planche. Monter les pattes d'ancrage sur la boîtier. Cimentier la caisse.

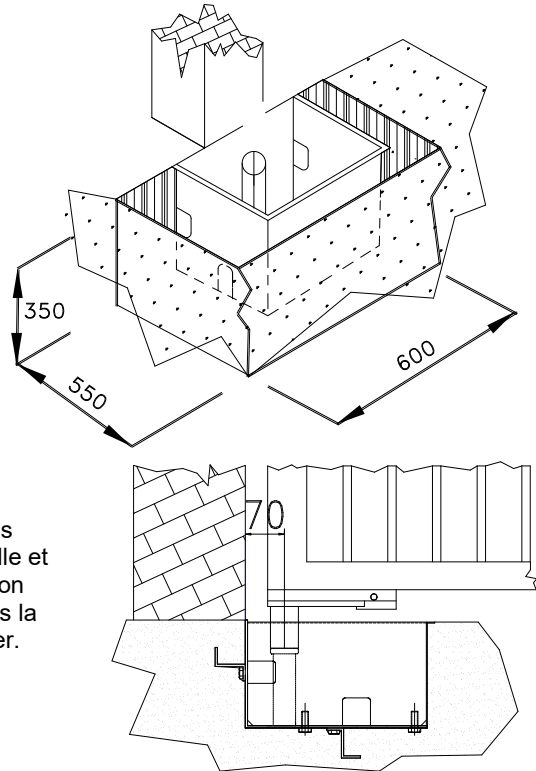

• Montaggio / Installation / Montage

- I** Fissare il motoriduttore alla cassa di fondazione con i 4 bulloni dei 6 predisposti, a destra o sinistra in relazione al senso di apertura del cancello (vedi figura sotto). Ingrassare i filetti dei bulloni per un futuro eventuale smontaggio.
- GB** To fix the motor on the box-foundation by the 4 screws (6 total) in relation of the sense -opening of the gate (left or right) (see picture down). To lubricate the screw for the maintenance.
- F** Fixer le motoreducteur dans la caisse par le 4 des 6 bulons, a gauche ou a droite en relation a l'ouverture du portail (regarder l'illustration dessous). Graisser les bulons pour un meilleur entretien.

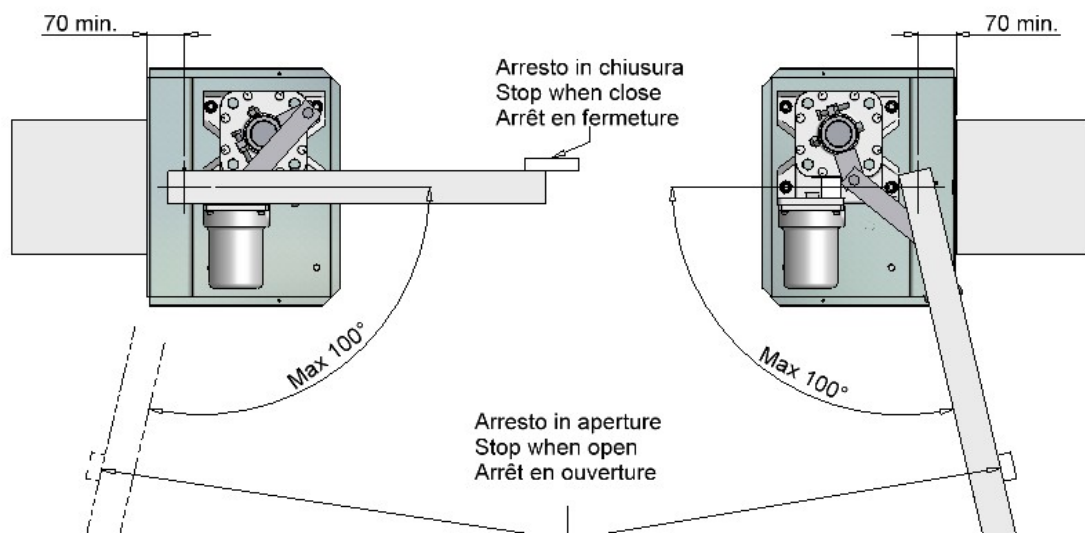

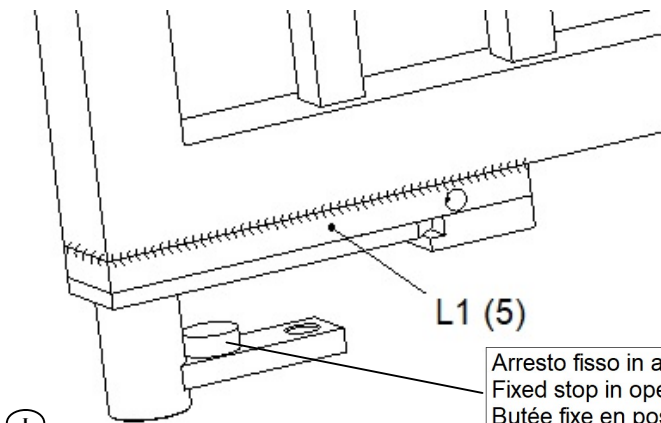

- (I) Posizionare e saldare al cancello la leva L1 (pos.5) in modo che l'albero sia in asse e perpendicolare con le cerniere dell'anta.
- (GB) Put and weld to the gate the lever L1 (pos.5) so that the tree both in axle and perpendicular with the hinges of the leaf.
- (F) Positionner et souder au portail le levier L1(pos.5) ainsi que l'arbre soit en planche et perpendiculaire avec les charnières de la porte.

Arresto fisso in apre
Fixed stop in open
Butée fixe en position ouverte

(I)

- Inserire la molla limkas (pos.57) nel perno di supporto (pos.16) della cassetta di fondazione (pos.1).
- Inserire la sfera (pos.58) nel foro del perno di supporto (pos.16).
- Inserire la leva di collegamento L2 (pos.10) tra le leve L3 e L1.
- Bloccare L2 su L3 con viti e rondelle in dotazione(Attenzione inserire R2(rondella in plastica) sotto R1(rondella ferro).
- Chiudere il coperchio e fissare il riparo anticonvogliamento ingrassando i fori di fissaggio per futuri smontaggi.

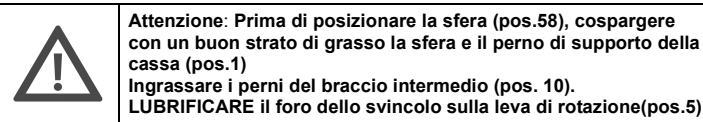

- Collegare elettricamente (operatore, centrale, radio, fotocellule, ecc..) e controllare che il motore giri nel senso giusto. Attenzione: non ridurre la lunghezza del cavo motore. collegare il cavo fuori dalla cassa di fondazione ed ad altezza da terra idonea ad evitare infiltrazioni di acqua nel cavo.
- Regolare il limitatore di coppia (nella centrale) ed il tempo di lavoro (il motoriduttore ha il fondo corsa in chiusura regolabile e il fondo corsa in apertura fisso a 103° e non ha frizione).
- Regolare l'arresto meccanico in chiusura

(GB)

- Insert the limkas spring (pos.57) in the pivot of support (pos.16) of the foundation box (pos.1).
- Insert the sphere (pos.58) in the hole of the pivot of support (pos.16).
- Insert connecting lever L2 (pos.10) between levers L3 and L1.
- Lock L2 on L3 with the screws and washers supplied .Warning: insert R2(plastic washer) under R1(iron washer).
- Close the cover and fixing the protection anti carriage using grease on the holes of fixing for future maintenances.

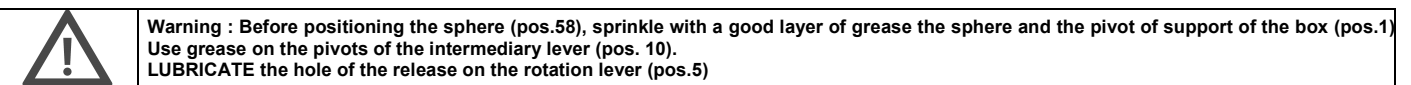

- Connect electrically (operator, control box, radio receiver, photocells, etc..) and check that the motor works in the right sense. Warning: do not reduce the length of the motor cable, connect the cable outside the foundation box and at a suitable height from the ground to avoid water infiltration in the cable.
- Set the limiter of couple (in the control box) and the time of work (the motoreducer has the adjustable mechanical limits in closing and the fix adjustable mechanical limits in opening to 103° and it doesn't have clutch).
- Set the mechanical stop in closing..

(F)

- Insérer le ressort limkas (pos.57), dans le pivot de support (pos.16) du boite encastrement (pos.1).
- Insérer la sphère (pos.58) dans le trou du pivot de support (pos.16).
- Insérer le levier de connexion L2 (pos.10) entre les leviers L3 et L1.
- Verrouiller L2 sur L3 avec les vis et rondelles fournies .Attention : insérer R2(rondelle plastique) sous R1(rondelle fer).
- Fermer le couvercle et fixer protection contre acheminement en engraisant les trous de fixation pour l'entretien future.

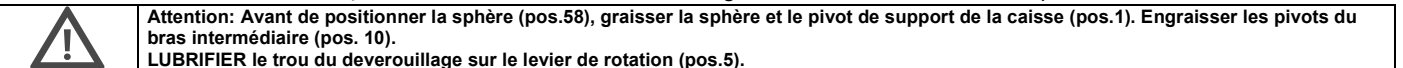

- Connecter électriquement électriques (opérateur, platine, récepteur, cellules, etc..) et contrôler que le moteur tourne dans le sens juste. Attention : ne pas réduire la longueur du câble moteur, raccorder le câble à l'extérieur de caisse de fondation et à une hauteur adéquate du sol pour éviter les infiltrations d'eau dans le câble.
- Régler le limiteur de couple, dans la platine et le temps de travail, le motoreducteur a la butée mécanique se en fermeture réglable et la butée mécanique en ouverture fixe à 103° et il n'a pas l'embrayage.
- Régler la butée mécanique en fermeture.

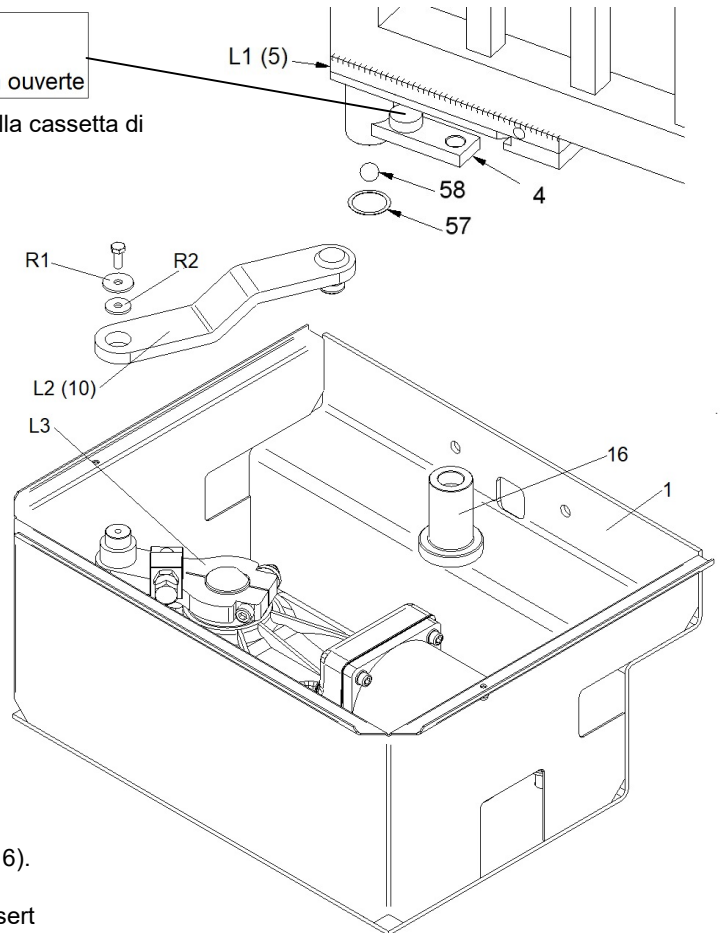

Finecorsa meccanico su L3 (regolazioni) - Mechanical stop of L3 (adjustment) - Butée mécanique de L3 (regulation)

Finecorsa in chiusura : regolare finecorsa meccanico 15C(Casit code. MFC006) su leva L3 nella posizione desiderata, quando L3 e L2 sono in posizione di cancello chiuso

Closing limit switch: adjust the mechanical limit switch 15C(Casit code. MFC006) on lever L3 to the desired position, when L3 and L2 are in the closed gate position

Fin de course de fermeture : régler le fin de course mécanique 15C(Casit code. MFC006) sur le levier L3 dans la position souhaitée, lorsque L3 et L2 sont en position portail fermé

Finecorsa in apertura : arresto meccanico fisso(non regolabile) di L3 su L1 , quando L3 e L1 sono in posizione di cancello aperto.

Limit switch in opening: fixed (non-adjustable) mechanical stop of L3 on L1, when L3 and L1 are in the open gate position.

Fin de course en ouverture : butée mécanique fixe (non réglable) de L3 sur L1, lorsque L3 et L1 sont en position portail ouvert.

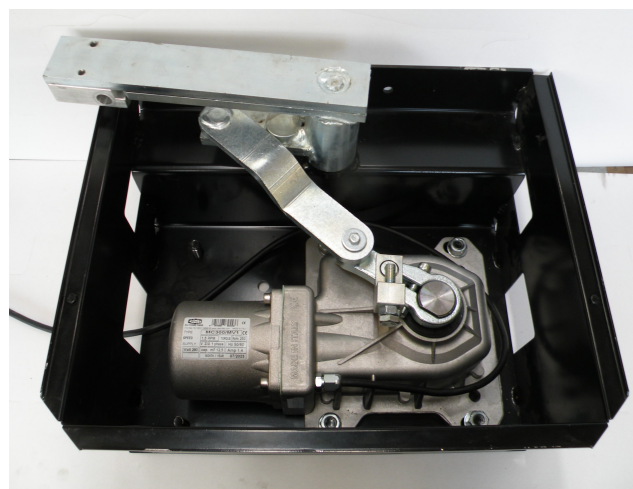
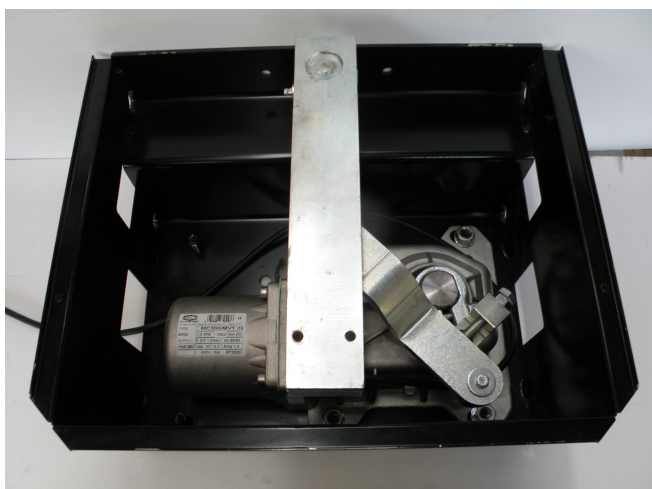
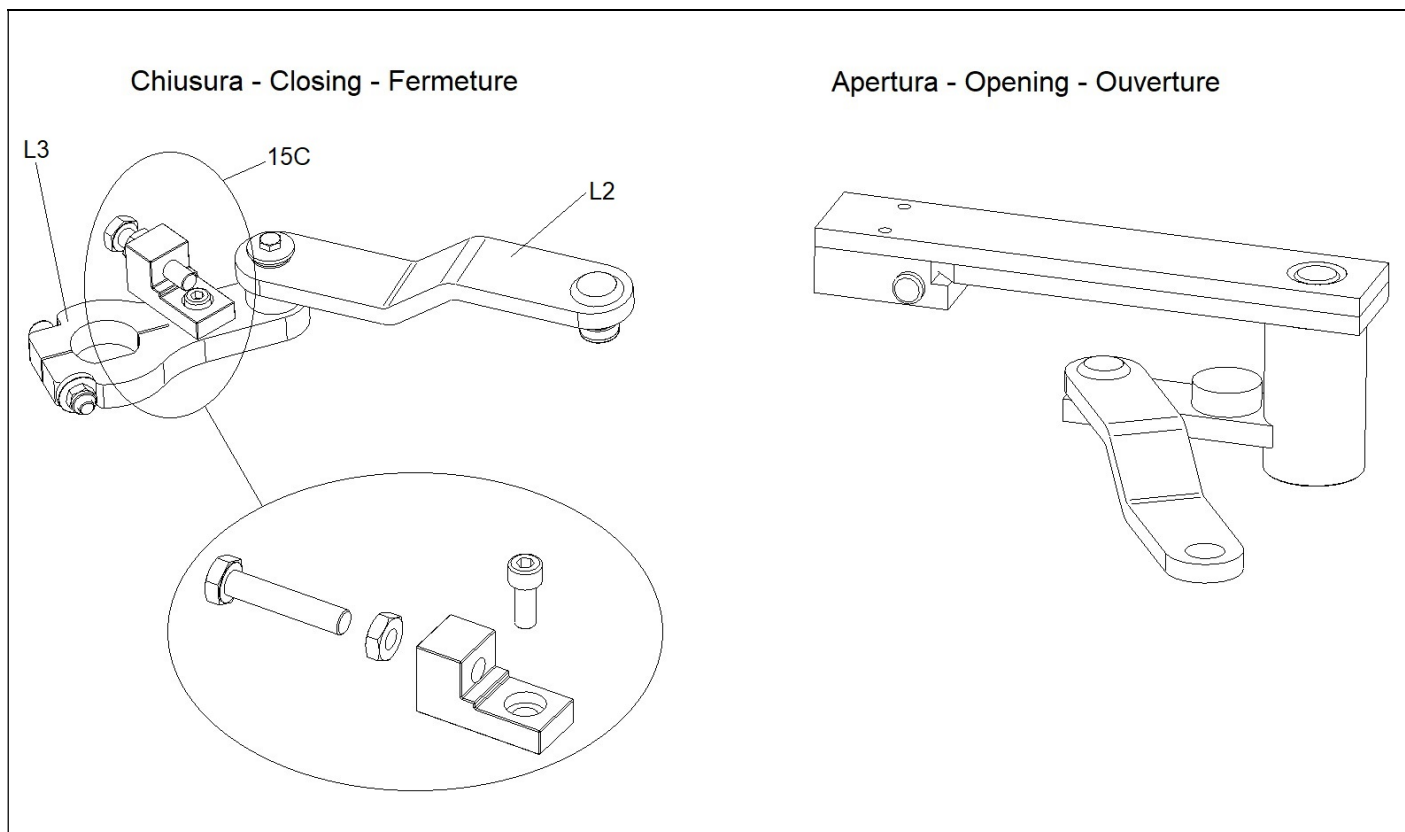

7. COMANDO MANUALE D'EMERGENZA – EMERGENCY MANUAL DRIVE – DEPANNAGE MANUEL

I

- Togliere l'alimentazione al motore.
- Inserire la chiave a L nella leva in modo che il manico sia posizionato in direzione del centro.
- Ruotare la leva.
- A questo punto è possibile muovere manualmente il cancello. Assicurare il cancello in modo che non possa muoversi (per esempio sotto la spinta del vento).
- Sfilare la chiave e riporla in luogo sicuro.
- Per ripristinare il normale funzionamento del cancello dare un comando di apertura al cancello. Le leve si agganceranno automaticamente.

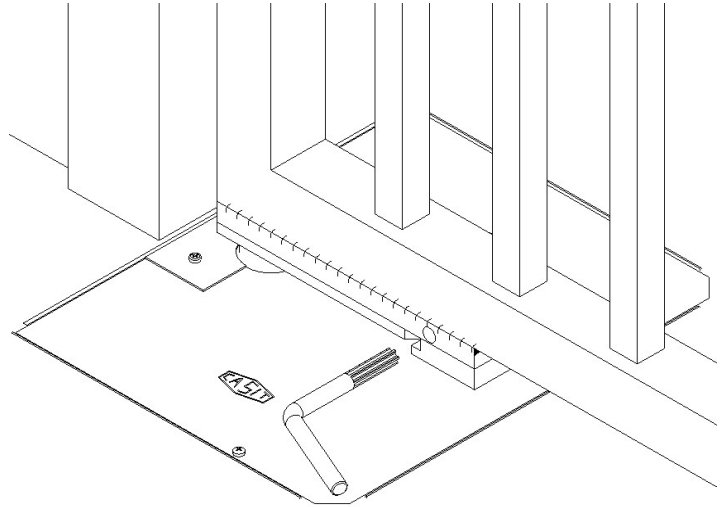

GB

- Turn off the power from motor
- Insert the L key in lever, handle should be towards middle position
- Turn the lever.
- Now is possible move the gate manually. Ensure yourself that the gate cannot move (for example in case of wind)
- Remove the key and put it in a safe place.
- To restart with normal functioning of gate is necessary give an opening control signal and levers will be hitch automatically.

F

- Couper l'alimentation à l'opérateur.
- Insérer la clé à L dans le levier de façon que le manche soit en direction centrale.
- Tourner le levier.
- Le portail peut être actionné manuellement. S'assurer que le portail ne puisse pas se bouger (en cas de vent).
- Enlever la clé et la mettre en un lieu sûr et connu.
- Pour rétablir le fonctionnement normal du portail, actionner le portail en ouverture jusqu'à le levier s'accroche automatiquement.

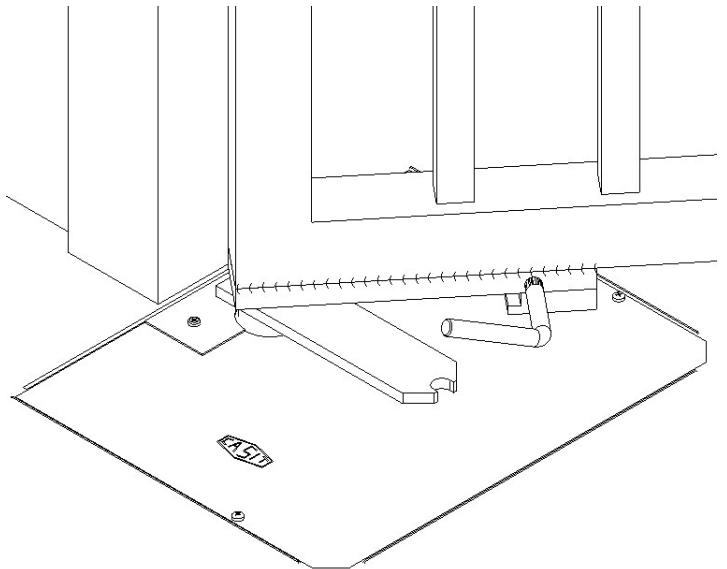

Attenzione: Questo foglio deve essere consegnato al cliente.

Il cliente deve conservare questo foglio insieme alla chiave di sblocco, in un luogo accessibile, anche quando manca la corrente.

Il cliente deve informare anche tutti gli altri utilizzatori dell'automazione, del sistema di sblocco d'emergenza e rendere accessibile l'utilizzo della chiave di sblocco



Warning : This worksheet shall be given to the customer, and retained with release-key, in a place affordable also without electric current.

Customer has to inform also all the other automation users, of presence of a release emergency system and give the opportunity to use the release key.

Attention : Cette notice doit être donnée au client utilisateur.

Le client doit conserver cette notice avec la clé de déblocage dans un lieu accessible même quand il n'y a pas la courant électrique.

Le client doit informer tous utilisateurs du portail automatique de la présence d'un système de déblocage de secours et donner les informations où se trouve la clé.

8. INCONVENIENTI CAUSE E RIMEDI – TROUBLESHOOTING - DÉSAVANTAGES CAUSES ET REMÈDES

①	INCONVENIENTE	CAUSA PROBABILE	RIMEDIO
Ad un comando con il radiocomando o con il selettore a chiave, l'operatore non apre		Alimentazione di rete 230 volt assente	Controllare l'interruttore principale
		La fotocellula è ostruita o non funzionante	Rimuovere l'eventuale ostacolo o verificare il funzionamento e i collegamenti
		STOP di emergenza attivato	Controllare eventuali comandi di STOP
L'operatore esegue la manovra di apertura, ma non quella di chiusura		La fotocellula è ostruita o non funzionante	Rimuovere l'eventuale ostacolo o verificare il funzionamento e i collegamenti
L'automazione funziona con il selettore a chiave o con la pulsantiera, ma non con il radiocomando		Il radiocomando non è stato memorizzato oppure è guasto oppure la batteria è scarica	Eseguire la procedura di riconoscimento del radiocomando sul ricevitore radio o sostituire la batteria con una nuova

N.B.: Se l'inconveniente permane, contattare il proprio Rivenditore o l'ufficio tecnico CASIT.

Ⓒ	FAILURE	PROBABLE REASON	POSSIBLE SOLUTION
After a command with the remote control or the key switch, the arm operator doesn't open		230VAC power supply not present	Check the main switch
		The photocell beam is interrupted by an obstacle or the photocell doesn't work	Remove the obstacle and verify the connection of the accessory
		Emergency STOP activated	Check possible switches or command
The arm operator will open but it won't not close		The photocell beam is interrupted by an obstacle or the photocell doesn't work	Remove the obstacle and verify the connection of the accessory
After a command with the remote control the arm operator doesn't open, but the key switch works		The remote control has not been memorized, or it is damaged, or the battery is low	Memorize the remote control in the unit or replace the battery

N.B.: If the failure remains, please contact your Retailer or the nearest Assistance Center.

Ⓕ	PROBLEMES	CAUSE PROBABLE	REMÈDE
Après l'impulsion avec l'émetteur ou avec le sélecteur à clé, il operateur n'ouvre pas		Alimentation de réseau 230 volt absent	Contrôler l'interruttore principal
		La photocellule est obstruée ou pas fonctionnant.	Vérifier les liaisons des accessoires ou ôter l'eventuel j'entrave
		STOP activé	Contrôler des eventuels commandements de STOP
Il operateur exécute la manoeuvre d'ouverture, mais pas celle de fermeture		La photocellule est obstruée ou pas fonctionnant.	Vérifier les branchements et liberer l'obstacle
L'automation fonctionne avec le sélecteur à clé ou avec le bouton poussoir, mais pas avec l'émetteur		L'émetteur n'a pas été mémorisée ou il est en panne ou la batterie il est décharge	Exécuter la procédure de reconnaissance du émetteur sur le récepteur radio ou remplacer la batterie avec une nouvelle

N.B.: Si les problèmes persistent, contacter votre revendeur installateur ou CASIT.

9. PIANO DI MANUTENZIONE – MAINTENANCE PROGRAM – ENTRETIEN PERIODIQUE

I	GB	F
<p>Per garantire l'efficienza del prodotto è indispensabile che personale professionalmente competente effettui la manutenzione nei tempi prestabiliti dall'installatore, dal produttore e dalla legislazione vigente.</p> <p>Gli interventi di installazione, manutenzione, riparazione e pulizia devono essere documentati. Tale documentazione deve essere conservata dall'utilizzatore, a disposizione del personale competente preposto.</p>	<p>To guarantee the efficiency of the product is professionally essential that personal competent carries out the maintenance in the times pre-arranged by the technician, from the producer and from the enforced legislation .</p> <p>The interventions of installation, maintenance, repair and cleaning have to be documented. Such documentation has to be preserved from the final customer to disposition of the personnel competent.</p>	<p>Pour garantir l'efficacité du produit il est indispensable que personnelle professionnellement compétent effectues l'entretien dans les temps préétablis par l'installateur, le producteur et la législation en vigueur.</p> <p>Les interventions d'installation, entretien, réparation et propreté doivent être documentées. Telle documentation doit être conservée par le client final, à disposition du personnel compétent.</p>
<p>Per un corretto funzionamento nel tempo occorre applicare il seguente piano di sorveglianza e manutenzione :</p>	<p>For a correct operation in the time it is necessary to apply the plain following of overseeing and maintenance:</p>	<p>Pour un fonctionnement correct dans le temps il faut appliquer le programme suivant de surveillance et entretien:</p>
<ol style="list-style-type: none"> 1. Controllo periodico semestrale del corretto funzionamento delle fotocellule con funzione di arresto ed inversione del moto in fase di chiusura. 2. Controllo periodico semestrale del corretto funzionamento del lampeggiante. 3. Controllo periodico semestrale del corretto funzionamento della eventuale costa. 4. Controllo periodico semestrale di eventuali altri dispositivi di protezione installati. 5. Controllo periodico semestrale del corretto funzionamento dei finecorsa magnetici. 6. Controllo periodico semestrale dei dispositivi di comando (pulsantiere, impianti radio, ecc.) 7. Lubrificazione periodica semestrale tramite l'apposito ingrassatore dei leverismi con funzione di cardine inferiore e lubrificazione degli organi in movimento. 8. Lubrificazione periodica semestrale degli organi in movimento. 9. Controllo periodico semestrale del corretto funzionamento del sistema per comando manuale di emergenza. 10. Controllo periodico annuale del corretto serraggio della bulloneria. 	<ol style="list-style-type: none"> 1. Semestral periodic control of the corrected operation of photocells with arrest function and reverse in closing. 2. Semestral periodic control of the corrected operation of the signal clinking. 3. Semestral periodic control of the corrected operation of the eventual safety edge. 4. Semestral periodic control of eventual other devices of protection installs to you. 5. Semestral periodic control of the corrected operation of the electromechanical limitswitches. 6. Semestral periodic control of the main devices (push-button, radio devices, etc.) 7. Semestral periodic lubrication through the special lubricator of the lever with function of inferior hinge and lubrication of the organs in motion. 8. Quarterly periodic lubrication of the organs in motion. 9. Semestral periodic control of the corrected operation of the system for emergency manual release. 10. Annual periodic control of the correct shuttinf of the bolts. 	<ol style="list-style-type: none"> 1. Contrôle périodique semestriel du fonctionnement correct des cellules avec fonction d'arrêt et inversion du mouvement en phase de fermeture. 2. Contrôle périodique semestriel du correct fonctionnement du clignotant. 3. Contrôle périodique semestriel du correct fonctionnement de l'eventuelle barre palpeuse. 4. Contrôle périodique semestriel d'éventuels autres dispositifs de protection installés. 5. Contrôle périodique semestriel du correct fonctionnement des fins de course électromécaniques. 6. Contrôle périodique semestriel des dispositifs de commande (boutton poussoir, installations radio, etc.) 7. Graissage semestriel périodique avec le graisseur spécial des leverage avec fonction de gond inférieur et graissage des organes en mouvement. 8. Lubrification périodique trimestrielle des organes en mouvement. 9. Contrôle périodique semestriel du correct fonctionnement du système pour commande manuel d'urgence. 10. Contrôle périodique annuel du correct serrage des boulons.
<p>La periodicità del piano di manutenzione, in caso di utilizzo intensivo, va dimezzato.</p>	<p>The periodicity of the plan of maintenance, in case of intensive use, must be halved.</p>	<p>La périodicité du plan d'entretien, en cas d'une utilisation intensif, doit être partagé en deux.</p>



Attenzione: Utilizzare esclusivamente componenti CASIT. Questo apparecchio e' sensibile all'azione del vento.

Si declina ogni responsabilità per danni a cose, animali e/o persone nel caso in cui il programma di manutenzione venga disatteso.

Casit declines every responsibility for damages to things, animals and / or people in the case if the program of maintenance is not respected.

Casit décline chaque responsabilité pour les dommages provoqués aux choses, animaux et / ou gens dans le cas dans lequel le programme d'entretien ne soit pas respecté.

11. ESPLOSO COMPONENTI – DETAILED DESIGN OF ALL THE SPARE – DETAIL ECLATE

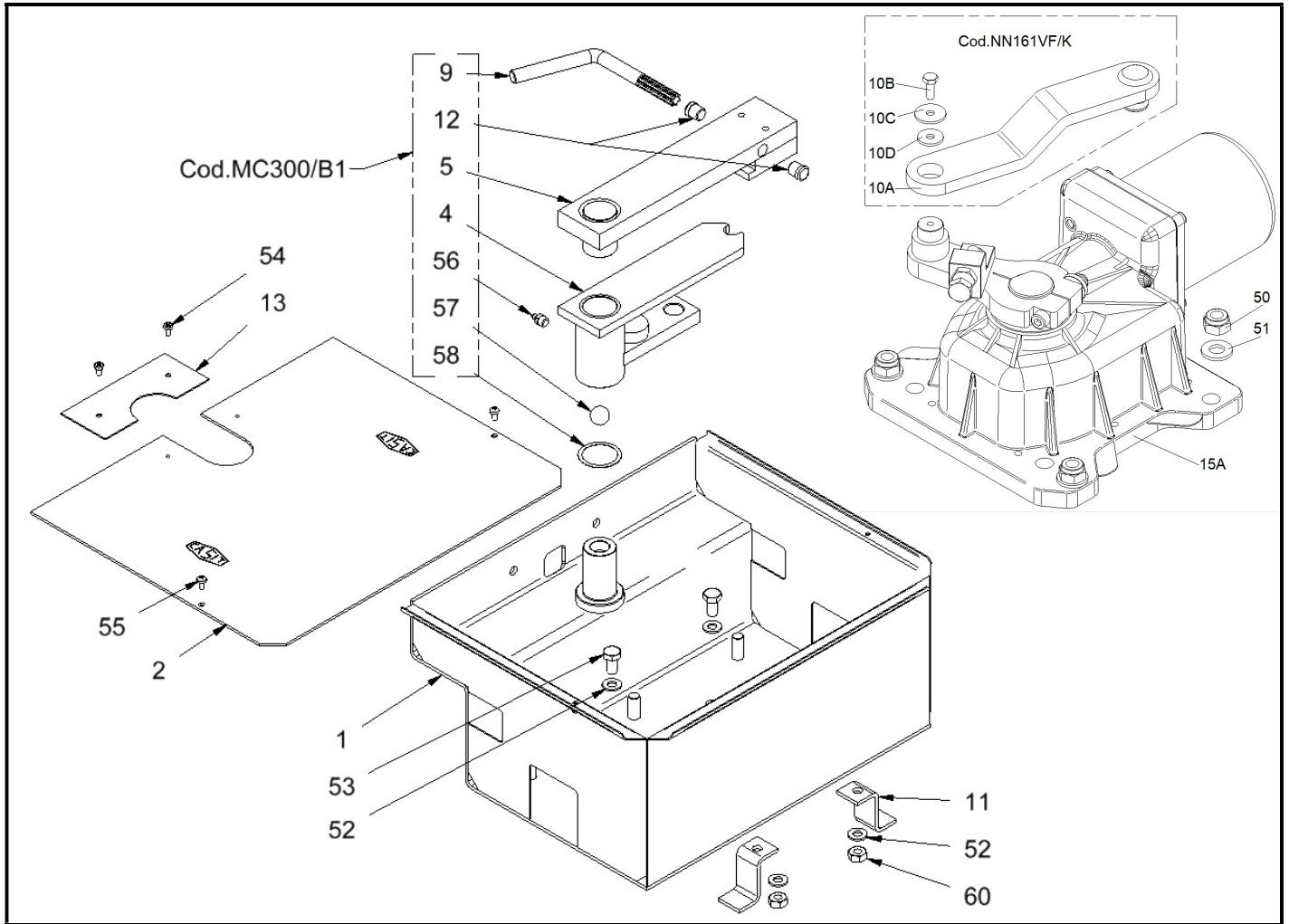

Pos.	Disegno N°	Codice	Qtà	Descrizione (I)	Description (GB)	Descripcion (F)
1	M2000A76	LL184F1 (acciaio) LL184F1I (inox)	1	Cassa di fondazione	Box foundation	Boitier encastrement
2	M2000A02	LL185F1 (acciaio) LL185F1I (inox)	1	Coperchio	Cover	Capot
4	M2000A04	NN156F	1	Leva inferiore	Down lever	Levier inférieur
5	M2000A05	NN157F	1	Leva superiore	Above lever	Levier supérieur
9	M2000A09	NN160F	1	Maniglia sblocco	Handle for manual release	Levier de deblocage pour dépannage manuel
10A	M2000A80	NN161VF	1	Leva collegamento L2	Connecting lever L2	Levier connexion L2
10B		BV6MA10Z	1	Vite M6x10 zincata UNI5739	Screw M6x10 UNI5739	Vis M6x10 UNI5739
10C		BR6/24Z	1	Rondella 6x24 zin.UNI6953	Iron washer 6x24	Rondelle en fer 6x24
10D		BR20/6,2/1N	1	Rondella Nylon 6.2x20 sp.1	Plastic washer 6,2x20	Rondelle plastique 6,2x20
11	M2000A11	LL198F	2	Zanca	Plate	Patte
12	M2000A74	AF110F	2	Tappo	Cap	Bouchon
13	M2002A03	LL195F1 (acciaio) LL195F1I (inox)	1	Riparo anticonvogliamento	protection anti carriage	protection contre acheminement
15A			1	Motoriduttore	Operator	Operateur
15B		MC300/MV1+	1	Leva L3 di MC300/V1	L3 Lever MC300/V1	Levier L3
15C			1	Fincorsa meccanico di L3	Mechanical stop of L3	Butée mécanique de L3
50	Dado basso autob.	BD12MAAB	4	M12 DIN 985, zincato	Nut	Ecrou
51	Rondella	BR12/24Z	4	Ø12xØ24x2,5 zincato	Washer plain	Rondelle
52	Rondella	BR10/20Z	4	Ø10xØ20x2 zincato	Washer plain	Rondelle
53	VTE M10x20	BV10MA20Z	2	UNI 5739, zincato	Screw	Vis
54	VATC M4,8x9,5	BA4,8/9,5	2	UNI 6954, autofilet. zincato	Screw	Vis
55	VTC inox M5x10	BV5MA10ITC	2	UNI 7687, impronta a croce	Screw	Vis
56	Ingrassatore	AR/ING10x1,5	1	Tipo idraulico forma A	Injector for grease	Graisseur
57	Sfera	CL25/32	1	Sfera 25/32" D=19.84mm	Sphere	Sphère
58	Molla limkas	MSL45/37/0,5	1	Ø45xØ37x05	Spring	Ressort

11. ACCESSORI A RICHIESTA – ACCESSORIES ON DEMAND – ACCESSOIRES SUR DEMANDE

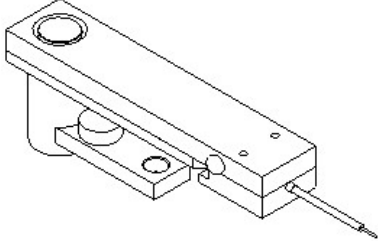
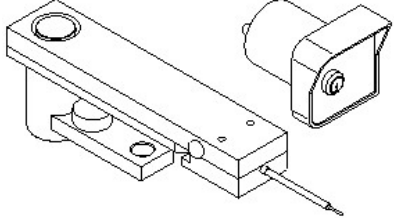
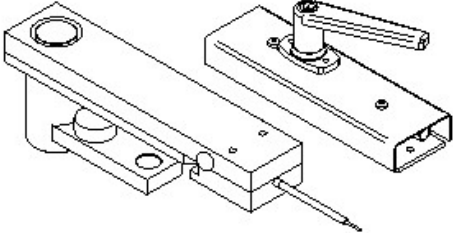
Articolo – Artiche – Articolo	Codice – Code Code	
<p>Kit svincolo a fune per IMB + fune metallica e guaina da Mt. 5</p> <p>Set manual device by cable for IMB + cable and scabbard 5 Mtr</p> <p>Set deverouillage par cable pour IMB + câble et gaine 5 Mtr.</p>	EPAC-IMB	
<p>Kit svincolo a fune + cassaforte esterna per svincolo</p> <p>Manual device with cable + external manual device by cable in metallic box</p> <p>Deverouillage par câble + deverouillage extérieur par cable en coffret métallique</p>	EPAC-IMB + EPAC-SV	
<p>Kit svincolo a fune per + maniglia svincolo</p> <p>Manual device with cable + handle by cable</p> <p>Deverouillage par câble + levier par cable.</p>	EPAC-IMB + RID98/MS2	

12. SMALTIMENTO – DISPOSAL – MISE AU REBUT

<p>ⓘ Al termine della vita dell'automazione, assicuratevi che lo smantellamento sia eseguito da personale qualificato e che i materiali vengano riciclati o smaltiti secondo le norme vigenti.</p>	<p>Ⓒ At the end of the life of the automatic system, make sure that it is demolished by qualified personnel and that the materials are recycled or disposed as the enforced norms</p>	<p>Ⓕ À la fin de la vie de l'automatisme, assurez-vous que le démantèlement est effectué par du personnel qualifié et que les matériaux sont recyclés ou mis au rebut en respectant les règles en vigueur.</p>
--	---	--

13.

I

**DICHIARAZIONE DI CONFORMITA'
N.06**

(in accordo alla guida 22ISO/IEC ed alla norma EN 45014)

GB

**DECLARATION OF CONFORMITY
N.06**

(Complies with the guide 22ISO/IEC et EN 45014)

F

**DECLARATION DE CONFORMITE'
N.06**

(Suivant guide 22ISO/IEC et EN 45014)



Io sottoscritto	I undersigned RAMELLA CARLO	Je soussigné'
legale rappresentante della Ditta	legal representative CASIT SAS, Via Pietra Alta 1, 10040 Caselette (To) Italy.	representant
DICHIARO CHE I SEGUENTI APPARATI: OPERATORE APRICANCELLO INTERRATO CON MOTORE ASINCRONO MONOFASE- ASSE 63	I DECLARE THAT THE FOLLOWING APPARATUS : UNDERGROUND OPERATOR ELECTROMECHANICAL WITH MOTOR SINGLE PHASE-AXIS 63	DECLARE QUE LES SUIVANTS PRODUITS: OPERATEUR OUVREPORTAIL INTERRE' AVEC MOTEUR MOPHASE -AXE 63
Modello	Model MC300/MV1-MC300/UMO	Models
E' CONFORME AI REQUISITI DI EMC DEFINITI DALLE SEGUENTI NORME	THE FOLLOWING COMPLIE WITH THE REQUIREMENT OF EMC AND THE STANDARDS: EN 55011 EN 61000 - 4 - 2 (IEC 1000-4-2) ENV 50141 ENV 50140 EN 61000 - 4 - 4 (IEC 1000-4-4) EN 60555 - 2	EST CONFORME AUX PRINCIPES DE EMC DEFINIS PAR LES NORMES SUIVANTES:
L'apparato e' stato provato nella configurazione tipica di installazione e con periferiche conformi alla Direttiva EMC . L'apparato sopra descritto soddisfa i requisiti della :	The apparatus is tested in the typical configuration of installation and the Directive EMC . The described apparatus satisfies the requirement of:	Le produit a ete teste' dans sa configuration typique d'installation et avec peripheriques conformes a la directive EMC LE Produit susdite satisfait les principes de:
DIRETTIVA EMC 89/336/EEC, E SUCCESSIVE MODIFICHE		
sopra specificati, sulla base dei risultati delle prove e delle relative valutazioni descritte nei rapporti di prova al ns.interno:	Results on the base of the tests and the relative records results in our archives:	avant specifiees, en relation au resultats des tests et valuations descripts dans les rapports des test chez nos archives:
DICHIARAZIONE CE DI CONFORMITA' PER MACCHINE (Direttiva 89/392 CE, Allegato II, parte B)	DECLARATION CE OF CONFORMITY FOR MACHINERY DIRECTIVE (Directive 89/392 CE, Annex II, B)	DÉCLARATION CE DE CONFORMITÉ POUR MACHINES (Directive 89/392 CE, Annex II, B)
Il prodotto è costruito per essere incorporato in una macchina o per essere assemblato con altri macchinari per costruire una macchina considerata dalla Direttiva 89/392 CE, come modificata; E non contiene dispositivi di sicurezza intrinseci. Non è quindi consentito mettere in servizio il prodotto fino a che la macchina in cui sarà incorporata o di cui diverrà componente sia stata identificata e ne sia stata dichiarata la conformità alle condizioni della Direttiva 89/392 CE e alla legislazione nazionale che la traspone vale a dir fino a che il prodotto di cui alla presente dichiarazione non formi un complesso unico con la macchina finale.	The product is constructed to be incorporated into machinery or to be assembled with other machinery to constitute machinery covered by Directive 89/392 CE, as amended; And it does not contain safety devices intrinsic. So, it is prohibited put in service the product until that the machine in which it will be incorporated or of which will become component has been identified and of the conformity to the conditions of the Directive has been declared 89/392 CE and to the national legislation that transposes it is worth to say until that the product of which to the present declaration not forms an only complex with the final machine	Le produit est fabrique pour etre incorpore dans une machine,ou pour etre assemble avec autres composants pour fabriquer une machine selon la directive 89/392CE et modification.don est interdit de mettre en service le produit avant que la machine dans laquelle le produit sera incorpore,soit identifiee et declaree conforme a la Directive 89/392 CE et a les normes nationales.,de facon que le produit de cette declaration soit integre a la machine finale.

Caselette, 30 maggio 2005

Firma e timbro, signature and stamp, tampon et signature



14. LIMITI DELLA GARANZIA – TERMS OF WARRANTY – LIMITES DE LA GARANTIE

I	GB	F
<p>La garanzia è di 12 mesi decorrenti dalla data di acquisto del prodotto ed è valida solo per il primo acquirente.</p> <p>Per garanzia si intende la sostituzione o riparazione gratuita, presso Casit, delle parti componenti l'apparecchiatura che risultino difettose all'origine per vizi di fabbricazione.</p> <p>Essa decade in caso di: negligenza, errore o cattivo uso del prodotto, uso di accessori non conformi alle specifiche del costruttore, manomissioni operate dal cliente o da terzi, cause naturali (fulmini, alluvioni, incendi, ecc.), sommosse, atti vandalici, modifiche delle condizioni ambientali del luogo d'installazione, in conseguenza della mancata osservanza di tutte le prescrizioni indicate nel libretto istruzioni o della mancata osservanza della normativa vigente.</p> <p>Sono esclusi dalla garanzia gli interventi inerenti l'installazione, dell'allacciamento agli impianti di alimentazione, nonché le eventuali manutenzioni specificate nel libretto istruzioni.</p> <p>Non comprende inoltre, le parti soggette ad usura (batterie, pile, lampadine, ecc.). La restituzione alla Casit del prodotto da riparare deve avvenire in porto franco. La Casit restituirà il prodotto riparato al mittente in porto assegnato. In caso contrario la merce verrà respinta al ricevimento o trattenuta alla spedizione. L'acquisto del prodotto implica la piena accettazione di tutte le condizioni della garanzia.</p> <p>La Casit declina ogni responsabilità per eventuali danni che possano, direttamente o indirettamente, derivare a persone, cose ed animali, in conseguenza della mancata osservanza di tutte le prescrizioni indicate nel libretto istruzioni o della mancata osservanza della normativa vigente.</p> <p>In caso di intervento a domicilio, nel periodo coperto da garanzia, l'utente è tenuto a corrispondere il "DIRITTO FISSO DI CHIAMATA" per spese di trasferimento a domicilio, in vigore dalla data di intervento, più manodopera.</p> <p>Per eventuali controversie il Foro competente è quello di Torino, Italia.</p>	<p>The warranty is 12 months starting from the date of purchase of the product and it is valid only for the first buyer.</p> <p>This warranty covers the free replacement or repair of parts making up items showing defects in its manufacture.</p> <p>The warranty will expire in the event of: negligence, incorrect or improper use of the product, use of accessories not conforming to the manufacturer's specifications, tampering by the customer or by third parties, natural causes (lightning, flood, fire, etc.), insurrection, acts of vandalism, changes in environmental conditions of the installation site, in consequence of the missed observance of all the suitable prescriptions in the book instructions or of the missed observance of the actual normative.</p> <p>This warranty does not cover assistance for connecting to the power supply, as well as the possible maintenances specified in the book instructions.</p> <p>In addition, it does not cover parts subject to wear (battery, light etc.). If the product has to be returned to Casit for repair, it must be sent postage paid. Casit will return the repaired product to the sender COD.</p> <p>Under any other circumstances, the product will be refused upon receipt or held at the time of shipment.</p> <p>Purchase of this product implies full acceptance of all of the terms of this warranty.</p> <p>CASIT declines all liability for any damage that may be caused either directly or indirectly to persons, property and animals caused by the non-observance of all the rules stated in the instructions booklet or to the non-observance of the standard.</p> <p>For on-site assistance during the period covered by warranty, the customers must pay the "CALL-OUT FEE" for travel expenses, applicable on the date of assistance, plus labour.</p> <p>In the event of dispute, the competent forum will be in Torino, Italy</p>	<p>La garantie est de 12 mois à partir de la date d'achat du produit et il est seul valide pour l'acheteur premier .</p> <p>On entend par garantie, le remplacement ou la réparation gratuite, chez Casit, en nos ateliers des composants défectueux dont l'origine est un vice de fabrication.</p> <p>La garantie déchoit en cas de : négligence, erreur ou mauvaise emploi de produit, emploi d'accessoires pas conformes aux détails du constructeur, falsifications actionnés du client ou des tiers, causes naturelles (foudres, inondations, incendies, etc), soulèvements, actes de vandalisme, modifications des conditions ambiantes du place d'installation, en conséquence de la manquée observance de toutes les prescriptions indiquées dans le livret instructions ou de la manquée observance d'actuel normatif.</p> <p>Ne sont pas couvertes par la garantie, les pièces et interventions suivantes : mauvaise connexion au réseau (non respect de la tension) , toutes les interventions à effectuer sur l'installation, spécifiées dans le manuel technique.</p> <p>Il ne comprend pas en outre, les parties sujettes à usure (batteries, etc..). La restitution à Casit des produits à réparer doit être en échange sans frais par Casit. Casit rendra le produit réparé à l'expéditeur en port chargé. En cas contraire la marchandise sera repoussée à la réception ou retenue à l'expédition. L'achat de produit implique la pleine acceptation de toutes les conditions de la garantie.</p> <p>Casit décline toute responsabilité en cas de dommages corporels impliquant des personnes ou des animaux, du fait du manque d'observation des prescriptions d'utilisation reprises dans les normes.</p> <p>La garantie couvre le matériel uniquement. En cas d'intervention à domicile, la main d'oeuvre ainsi qu'un forfait de déplacement seront facturés.</p> <p>Pour eventuels controversés le Tribunal compétent est celui de Turin, Italie.</p>