



TORINO 06

(I)

MANUALE DI INSTALLAZIONE MANUTENZIONE E CATALOGO RICAMBI / ACCESSORI

ATTUATORE ELETTROMECCANICO
PER CANCELLI A BATTENTE AD UNA O
DUE ANTE.

(GB)

INSTALLATION AND MAINTENANCE MANUAL AND SPARE PARTS / ACCESSORIES CATALOGUE

ELECTROMECHANICAL ACTUATOR
FOR HINGED GATES WITH ONE OR
TWO WINGS.

(F)

MANUEL D'INSTALLATION ET D'ENTRETIEN ET CATALOGUE DES RECHANGES / ACCESSOIRES

ACTIONNEUR ELECTROMECHANIQUE
POUR PORTAILS A BATTANTS A UN OU
DEUX VANTAUX.

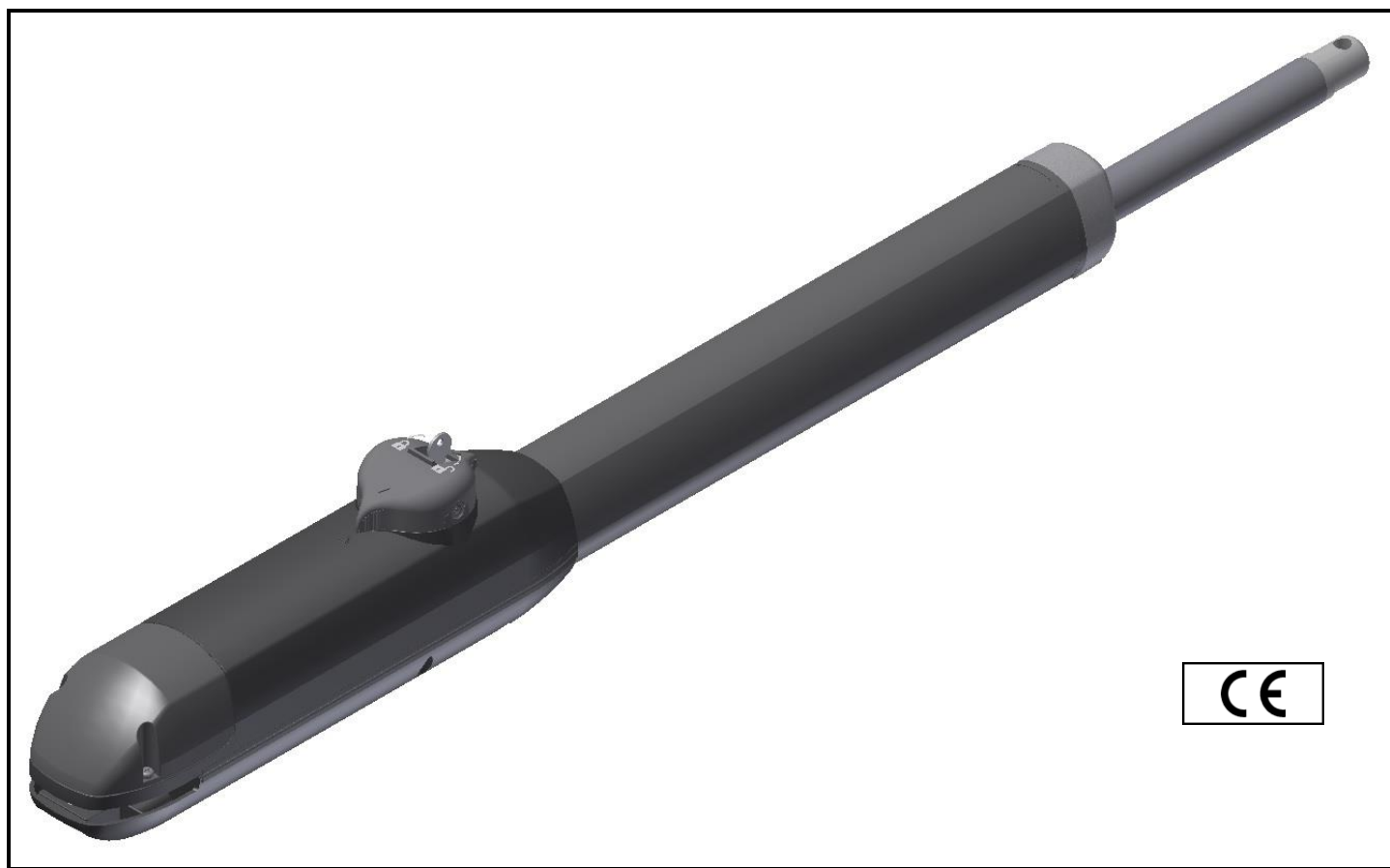

Attenzione !!

Prima di effettuare l'installazione,
leggere attentamente questo
manuale.

Il presente manuale di
installazione è rivolto
esclusivamente a personale
professionalmente competente

N.B. - La Casit declina ogni
responsabilità in caso di non
osservanza delle normative vigenti
nel Paese dove viene effettuata
l'installazione

Warning !!

Before installing, carefully
read this manual.

This installation manual is
intended for professionally
competent personnel only

N.B. - Casit declines every
responsibility in case of not
observance of the normative in
force in the Country where the
installation is made

Attention !!

Avant d'effectuer l'installation,
lire attentivement ce manuel
Cette notice d'installation est
destinée exclusivement aux
professionnels qualifiés

N.B. - Casit décline toute
responsabilité en caso pas
observance des réglementations
en vigueur dans le Pays où elle est
effectuée l'installation

I

AVVERTENZE GENERALI PER LA SICUREZZA

USO – Avvertenze per l'utente

Le presenti avvertenze sono parte integrante ed essenziale del prodotto e devono essere consegnate all'utilizzatore. Leggerle attentamente in quanto forniscono importanti indicazioni riguardanti la sicurezza di installazione, uso e manutenzione. È necessario conservare queste istruzioni e trasmetterle ad eventuali subentranti nell'uso dell'impianto. Questo prodotto dovrà essere destinato solo all'uso per il quale è stato espressamente concepito.

Ogni altro uso è da considerarsi improprio e quindi pericoloso. Il costruttore non può essere considerato responsabile per eventuali danni causati da usi impropri, erronei ed irragionevoli. Evitare di operare in prossimità delle cerniere o organi meccanici in movimento. Non entrare nel raggio di azione della porta o cancello motorizzati mentre è in movimento. Non opporsi al moto della porta o cancello motorizzati poiché può causare situazioni di pericolo. Non permettere ai bambini di giocare o sostare nel raggio di azione della porta o cancello motorizzati. Tenere fuori dalla portata dei bambini i radiocomandi e/o qualsiasi altro dispositivo di comando, per evitare che la porta o cancello motorizzati possa essere azionata involontariamente. In caso di guasto o di cattivo funzionamento del prodotto, disinserire l'interruttore di alimentazione, astenendosi da qualsiasi tentativo di riparazione o di intervento diretto e rivolgersi solo a personale professionalmente competente. Il mancato rispetto di quanto sopra può creare situazioni di pericolo.

L'utente può solo eseguire la manovra manuale. Qualsiasi intervento di pulizia, manutenzione o riparazione, deve essere effettuato da personale professionalmente competente.

Per garantire l'efficienza dell'impianto ed il suo corretto funzionamento è indispensabile attenersi alle indicazioni del costruttore facendo effettuare da personale professionalmente competente la manutenzione periodica della porta o cancello motorizzati.

In particolare si raccomanda la verifica periodica del corretto funzionamento di tutti i dispositivi di sicurezza. Gli interventi di installazione, manutenzione e riparazione devono essere documentati e tenuti a disposizione dell'utilizzatore.

INSTALLAZIONE – Istruzioni per l'installatore

L'installazione deve essere eseguita da personale professionalmente competente. L'installazione, i collegamenti elettrici e le regolazioni devono essere effettuati nell'osservanza della Buona Tecnica e in ottemperanza alle norme vigenti. Leggere attentamente le istruzioni prima di iniziare l'installazione del prodotto. Una errata installazione può essere fonte di pericolo.

I materiali dell'imballaggio (plastica, polistirolo, ecc.) non vanno dispersi nell'ambiente e non devono essere lasciati alla portata dei bambini in quanto potenziali fonti di pericolo.

Prima di iniziare l'installazione verificare l'integrità del prodotto. Non installare il prodotto in ambiente e atmosfera esplosivi: presenza di gas o fumi infiammabili costituiscono un grave pericolo per la sicurezza.

Prima di installare la motorizzazione, apportare tutte le modifiche strutturali relative alla realizzazione dei franchi di sicurezza ed alla protezione o segregazione di tutte le zone di schiacciamento, cesoimento, convogliamento e di pericolo in genere. Verificare che la struttura esistente abbia i necessari requisiti di robustezza e stabilità.

Il costruttore della motorizzazione non è responsabile dell'inosservanza della Buona Tecnica nella costruzione degli infissi da motorizzare, nonché delle deformazioni che dovessero intervenire nell'utilizzo.

I dispositivi di sicurezza (fotocellule, coste sensibili, stop di emergenza, ecc.) devono essere installati tenendo in considerazione: le normative e le direttive in vigore, i criteri della Buona Tecnica, l'ambiente di installazione, la logica di funzionamento del sistema e le forze sviluppate dalla porta o cancello motorizzati. I dispositivi di sicurezza devono proteggere eventuali zone di schiacciamento, cesoimento, convogliamento e di pericolo in genere, della porta o cancello motorizzati.

Applicare le segnalazioni previste dalle norme vigenti per individuare le zone pericolose. Ogni installazione deve riportare in modo visibile l'indicazione dei dati identificativi della porta o cancello motorizzati.

Prima di collegare l'alimentazione elettrica accertarsi che i dati di targia siano rispondenti a quelli della rete di distribuzione elettrica.

Prevedere sulla rete di alimentazione un interruttore/sezionatore onnipolare con distanza d'apertura dei contatti uguale o superiore a 3 mm. Verificare che a monte dell'impianto elettrico vi siano un interruttore differenziale e una protezione di sovracorrente adeguati.

Collegare la porta o cancello motorizzati a un'efficace impianto di messa a terra eseguito come previsto dalle vigenti norme di sicurezza.

Il costruttore della motorizzazione declina ogni responsabilità qualora vengano installati componenti incompatibili ai fini della sicurezza e del buon funzionamento. Per l'eventuale riparazione o sostituzione dei prodotti dovranno essere utilizzati esclusivamente ricambi originali.

L'installatore deve fornire tutte le informazioni relative al funzionamento automatico, manuale e di emergenza della porta o cancello motorizzati, è consegnare all'utilizzatore dell'impianto le istruzioni d'uso.

GB

GENERAL SAFETY PRECAUTIONS

USE – Warnings for the User

The following precautions are an integral and essential part of the products and must be supplied to the user. Read them carefully as they contain important indications for the safe installation, use and maintenance.

These instructions must be kept and forwarded to all possible future user of the system.

This product must be used only for that which it has been expressly designed. Any other use is to be considered improper and therefore dangerous.

The manufacturer cannot be held responsible for possible damage caused by improper, erroneous or unreasonable use. Avoid operating in the proximity of the hinges or moving mechanical parts.

Do not enter the field of action of the motorised door or gate while in motion.

Do not obstruct the motion of the motorised door or gate as this may cause a situation of danger.

Do not allow children to play or stay within the field of action of the motorised door or gate. Keep remote control or any other control devices out of the reach of children, in order to avoid possible involuntary activation of the motorised door or gate.

In case of breakdown or malfunctioning of the product, disconnect from the mains, do not attempt to repair or intervene directly and contact only qualified personnel. Failure to comply with the above may create a situation of danger.

The user can only execute the manual drive.

All cleaning, maintenance or repair work must be carried out by qualified personnel.

In order to guarantee that the system works efficiently and correctly it is indispensable to comply with the manufacturer's indications thus having the periodic maintenance of the motorised door or gate carried out by qualified personnel.

In particular regular checks are recommended in order to verify that the safety devices are operating correctly. All installation, maintenance and repair work must be documented and made available to the user.

INSTALLATION – Instructions for the fitter

The installation must be carried out by qualified personnel. The installation, the electrical connections and the settings must be completed in conformity with good workmanship and with the laws in force. Read the instructions carefully before beginning to install the product. Incorrect installation may be source of danger.

Packaging materials (plastic, polystyrene, etc.) must not be allowed to litter the environment and must be kept out of the reach of children for whom they may be a source of danger.

Before beginning the installation check that the product is in perfect condition. Do not install the product in explosive areas and atmospheres: the presence of flammable gas or fumes represents a serious threat to safety.

Before installing the motorisation device, make all the structural modifications necessary in order to create safety clearance and to guard or isolate all the compression, shearing, trapping and general danger areas. Check that the existing structure has the necessary strength and stability.

The manufacturer of the motorisation device is not responsible for the non-observance of workmanship in the construction of the frames to be motorised, nor for deformations that may occur during use.

The safety devices (photoelectric cells, mechanical obstruction sensor, emergency stop, etc.) must be installed taking into account: the provisions and the directives in force, good workmanship criteria, the installation area, the functional logic of the system and the forces developed by the motorised door or gate.

The safety devices must protect against compression, shearing, trapping and general danger areas of the motorized door or gate.

Display the signs required by law to identify danger areas. Each installation must bear a visible indication of the data identifying the motorised door or gate.

Before connecting to the mains check that the rating is correct for the destination power requirements. A multipolar isolation switch minimum contact gaps of 3mm must be included in the mains supply.

Check that upstream of the electrical installation there is an adequate differential switch and a suitable circuit breaker. Ensure that the motorised door or gate has an earth terminal in accordance with the safety regulations in force.

The manufacturer of the motorising device declines all responsibility in cases where components which are incompatible with the safe and correct operation of the product have been installed. For repairs or replacement of products only original spare must be used.

The fitter must supply all information concerning the automatic, the manual and the emergency operation of the motorised door or gate, and must provide the user of the device with the operating instructions.

F

CONSIGNES GENERALES DE SECURITE

UTILISATION – Consignes pour l'utilisateur

Ces consignes sont partie intégrante et essentielle du produit et doivent être remises à l'utilisateur. Lire ces consignes attentivement, car elles contiennent des instructions concernant la sécurité de l'installation, de l'utilisation et de l'entretien de ce système.

Il est indispensable de conserver ces instructions et de les transmettre à d'autres utilisateurs éventuels de ce système. Ce produit doit être destiné exclusivement à l'utilisation pour laquelle il a été conçu. Toute autre utilisation est inappropriée et par conséquent dangereuse.

Le constructeur ne peut être tenu pour responsable en cas d'éventuels dommages causés par une utilisation inappropriée, erronée et irrationnelle. Eviter de manoeuvrer à proximité des charnières ou des organes mécaniques en mouvement. Ne pas entrer dans le rayon d'action de la porte ou du portail automatisés lorsqu'ils sont en mouvement. Ne pas s'opposer au mouvement de la porte ou du portail automatisés car cela peut être source de danger.

Ne pas laisser des enfants jouer ou se tenir dans le rayon d'action de la porte ou du portail automatisés.

Garder hors de la portée des enfants les radiocommandes et/ou tout autre dispositif de commande, afin d'éviter que la porte ou le portail automatisés puissent être actionnés involontairement.

En cas de panne ou de mauvais fonctionnement du produit, débrancher l'interrupteur de secteur et s'abstenir de toute tentative de réparation ou d'intervention directe. S'adresser uniquement à un professionnel compétent.

Le non-respect de ces instructions peut être cause de danger.

L'utilisateur peut seulement exécuter la dépannage manuel.

Afin de garantir l'efficacité du système et son fonctionnement correct, il est indispensable d'observer les instructions du constructeur en s'adressant à un professionnel compétent pour l'entretien périodique de la porte ou du portail automatisés. Plus particulièrement, il est recommandé de procéder à une vérification périodique du fonctionnement correct de tous les dispositifs de sécurité.

Les interventions d'installation, d'entretien et de réparation doivent être documentées et mises à la disposition de l'utilisateur.

INSTALLATION – instructions pour l'installateur

L'installation doit être effectuée par un professionnel compétent. L'installation, le raccordement électrique et les réglages doivent être effectués selon règles de Bonne Technique et respecter la réglementation en vigueur. Lire attentivement les instructions avant de procéder à l'installation du produit. Une installation erronée peut être source de danger. Les matériaux de l'emballage (plastique, polystyrène, etc.) ne doivent pas être abandonnés dans la nature et ne doivent pas être laissés à la portée des enfants, car ils sont une source potentielle de danger.

Avant de procéder à l'installation, vérifier l'intégrité du produit. Ne pas installer le produit à proximité de matières explosives : la présence de gaz ou de vapeurs inflammables représente un grave danger pour la sécurité. Avant d'installer les automatismes, apporter toutes les modifications structurelles relatives à la réalisation des distances de sécurité et à la protection ou ségrégation de toutes les zones d'écrasement, de cisaillement, d'entraînement et de danger en général. Vérifier que la structure existante ait les qualités requises de robustesse et de stabilité. Le constructeur des automatismes n'est pas responsable du non-respect des règles de Bonne Technique dans la construction des châssis devant être équipés d'automatismes, ni des déformations que pourrait entraîner l'utilisation du produit.

Le dispositifs de sécurité (photocellules, barres palpeuses, arrêt d'urgence, etc.) doivent être installés en tenant compte des normes et directives en vigueur, des critères de Bonne Technique, de l'emplacement de l'installation, de la logique de fonctionnement du système et des forces dégagées par la porte ou le portail équipés d'automatismes.

Les dispositifs de sécurité doivent protéger les zones éventuelles d'écrasement, de cisaillement, d'entraînement et de danger en général, de la porte ou du portail automatisés. Appliquer la signalisation prévue par la réglementation en vigueur pour localiser les zones dangereuses.

Toute installation doit indiquer de façon visible les données d'identification de la porte ou du portail automatisés.

Avant de procéder au raccordement électrique, s'assurer que les données de la plaque signalétique correspondent à celles du réseau d'alimentation électrique. Prévoir sur le réseau d'alimentation un dispositif de coupure onnipolaire avec une distance d'ouverture des contacts égale ou supérieure à 3mm. Vérifier qu'en amont de l'installation électrique il y ait un interrupteur différentiel ainsi qu'une protection contre des surcharges de courant adéquate.

Relier la porte ou le portail automatisés à un système de mise à la terre efficace installé conformément aux normes de sécurité en vigueur. Le constructeur des automatismes décline toute responsabilité au cas où seraient installés des composants incompatibles en termes de sécurité et de bon fonctionnement. En cas de réparation ou de remplacement des produits, des pièces de rechange originales impérativement être utilisées.

L'installateur doit fournir tous les renseignements concernant le fonctionnement automatique, manuel ou de secours de la porte ou du portail automatisés et remettre la notice d'emploi à l'utilisateur.

MODELLI E CARATTERISTICHE – MODELES ET CARACTERISTIQUES – MODELS AND CHARACTERISTICS			
TORINO 06/R (KAM001A00)	Reversibile con sblocco. Corsa 415 mm. Finecorsa in apertura e chiusura Velocità 16,2 mm/sec	Reversible avec deblocage. Course 415 mm. Fin de course à l'ouverture et à la fermeture. Vitesse 16,2 mm/sec	Reversible with release. Travel 415 mm. Limit switches on opening and on closing. Speed 16,2 mm/sec
TORINO 06/IL (KAM002A02)	Irreversibile con sblocco. Corsa 415 mm. Finecorsa in apertura e chiusura Velocità 10,7 mm/sec	Irreversible avec deblocage. Course 415 mm. Fin de course à l'ouverture et à la fermeture. Vitesse 10,7 mm/sec	Irreversible with release. Travel 415 mm. Limit switches on opening and on closing. Speed 10,7 mm/sec
TORINO 06/IV (KAM002A01)	Irreversibile con sblocco. Corsa 415 mm. Finecorsa in apertura e chiusura Velocità 16,6 mm/sec	Irreversible avec deblocage. Course 415 mm. Fin de course à l'ouverture et à la fermeture. Vitesse 16,6 mm/sec	Irreversible with release. Travel 415 mm. Limit switches on opening and on closing. Speed 16,6 mm/sec

CARATTERISTICHE TECNICHE – DONNE'ES TECHNIQUES – TECHNICAL DATA			
	TORINO 06/R	TORINO 06/IL	TORINO 06/IV
Codice Casit	KAM001A00	KAM002A02	KAM002A01
Alimentazione – Alimentation – Power Supply	230 Vac 50 HZ		
Corrente – Courant - Current	1 A	1,2 A	
Potenza assorbita – Puissance absorbée – Absorbed power	200 W	300 W	
Condensatore – condensateur – Condenser	6,3 mF		
Grado di Protezione(IP) – Degrè protection(IP) – Protectio(IP)	44		
Velocità – Vitesse - Speed	16,2 mm/s	10,7 mm/s	16,6 mm/s
Corsa – Course - Stroke	415 mm		
Spinta max – Pousée maximum – Maximum thrust	3000 N		
Temperatura di esercizio – Temperature de service – Working temperature	Min – 20° / Max + 70° C		
Termoprotezione – Protection thermique – thermal protection	135° C		
Cicli di lavoro – Cycle de travail – Working cycle	60%	50%	
Peso motore – Poids moteur – Motor weight	9 kg		
Finecorsa elettromeccanico di apertura - Fin de course à l'ouverture – Limit switch on opening.	sì – oui - yes		
Finecorsa elettromeccanico di chiusura - Fin de course à la fermeture – Limit switch on closing	sì – oui - yes		
Sblocco a chiave a bordo operatore – deblocage sur l'operateur – Release on the operator	sì – oui - yes		
Sblocco a chiave dal lato esterno – deblocage lateral (dehors du portail) – outside handle release	sì – oui - yes		
Unificato condensatore a 6.3mF(era 6,3mF su TORINO 06/R e 4 mF su Torino 06/IV e IL). 08/05/2017			

LIMITI DI IMPIEGO – LIMITES D'UTILISATION – LIMIT OF USE	
Larghezza massima anta – Longueur maximum – Maximum wing length	Peso massimo anta – Poids maximum – Maximum wing weight
2,00 mt	600 kg
2,50 mt	500 kg
3,00 mt	400 kg
3,50mt	300 kg
4,00 mt	250 kg
4,50 mt	
5,00 mt	200 kg

VERIFICHE PRELIMINARI	CONTROLES PRELIMINAIRES	CHECKING AND PRELIMINARY PROCEDURES
<ul style="list-style-type: none"> • Leggere attentamente le istruzioni. • Prima di passare all'installazione, accertarsi che la struttura del cancello sia solida ed appropriata. • Accertarsi che il cancello, durante tutto il suo movimento, non subisca punti di attrito. • Accertarsi che il cancello sia dotato di arresti meccanici in apertura e chiusura. Se assenti occorre realizzarli. 	<ul style="list-style-type: none"> • Lire attentivement les instructions. • Avant de passer à l'installation, s'assurer que la structure du portail soit solide et appropriée. • S'assurer que le portail n'ait pas des points de frottement durant tout le mouvement. • Verifier que il y sont les butées mecaniques d'arret (ouverture et fermeture). Si il ny sont pas il faut les installer. 	<ul style="list-style-type: none"> • Read the instructions carefully. • Before stating installation. Ensure that the structure of the gate is sturdy and appropriate. • Ensure that there is no point of friction during the entire movement of the gate. • Check that the gate is equipped by mechanical stopper(open-close). If they are missing you have to install them.

DIMENSIONI D'INGOMBRO – DIMENSIONS D'ENCOMBREMENT – DIMENSIONS

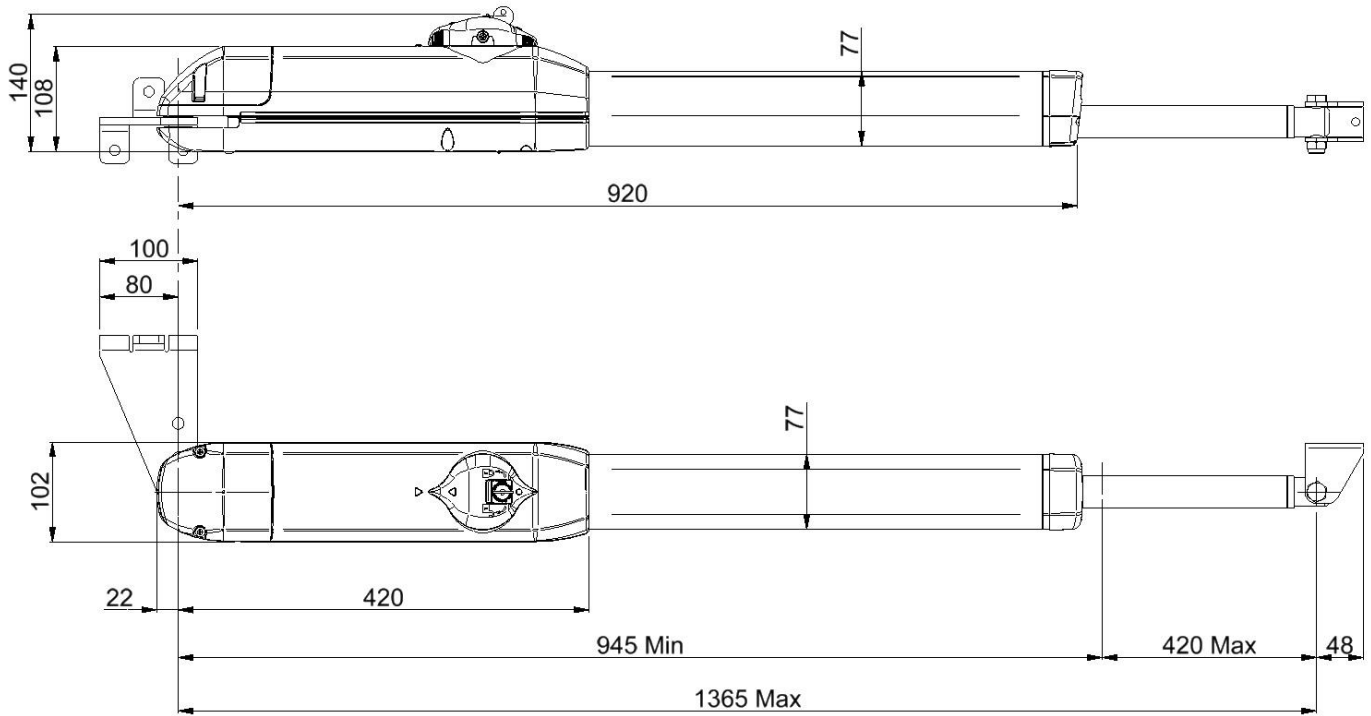

- **ATTENZIONE:** Per ante di larghezza oltre i 3 mt utilizzare centrale elettronica di comando con rallentamento finale. Per 06R occorre sempre l'elettroserratura. Per 06IL, 06IV occorre l'elettroserratura per ante oltre i 3 mt.
- **ATTENTION:** Pour vantail de longueur plus que 3 mt utiliser armoire électrique avec ralentissement. Pour 06R il faut toujours électroserrure. Pour 06IL, 06IV il faut électroserrure pour vantail de longueur plus que 3 mt.
- **WARNIG:** For wings over 3 mt lenght use control box with deceleration system. Elettrolock is always needed for 06R. Elettrolock is needed for 06IL, 06IV for wings over 3 mt lenght .

ES.	a	A	B	C	F	06 R - 06 IL 06 IV		06 R 06 IV		06 IL		S
						L1	L	T	L	T		
1	90°	1225	120	150	125	A + 50	2000	17,8	4000	26,6	285	
2		1160	185	150		A + 50	3000	21,9	4500	33	350	
3		1225	120	270		A + 50	4000	25,3	5000	38	405	
4		1090	255	157		A + 50		25,9		39	415	
5		1090	100	100		75	A + 50	1500	12,5	3000	18,7	200
6	1090	100	100	75	A + 50	13	19,5		208			
7	95°	1115	120	120	125	A + 50	2000	15,6	4000	23,5	250	
8		1135	145	140		A + 50		18,6		27,8	297	
9	100°	1185	155	220	125	A + 50	4000	25,9	5000	39	415	
10	120°	1165	185	125		A + 50	3000	25,9			415	
11	130°	1145	150	95	75	A + 50	2000	19,2	4000	28,7	307	
12		1155	205	85		A + 50	3000	25,1	5000	37,6	402	

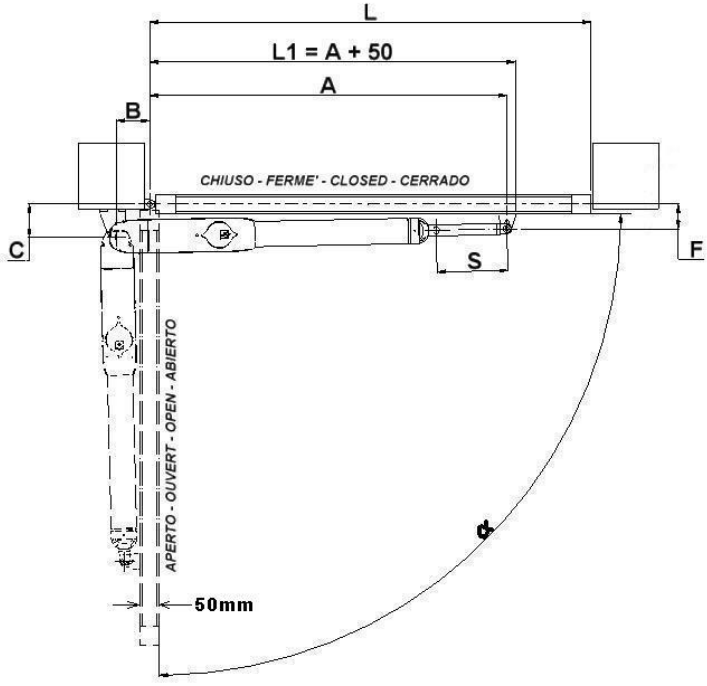
Fig.1		
	L1	LARGHEZZA MINIMA ANTA LARGEUR MINIMUM du BATTANT MINIMUM LENGHT WING
	L	LARGHEZZA MASSIMA ANTA LARGEUR MAXIMUM du BATTANT MAXIMUM LENGHT WING
	S	CORSA COURSE STROKE
	T	TEMPO APERTURA (sec) per α TEMP OUVERTURE(sec) pour α OPENING TIME(sec) for α
ATTENZIONE: <ul style="list-style-type: none"> Prima di scegliere quale modello di TORINO 06 utilizzare(06/R,06/IV,06/IL) e quale esempio di installazione seguire bisogna definire L1 e L. L1 è la larghezza minima anta che deve essere \geq di A+50. L è la larghezza massima dell'anta. I valori indicati per L sono in funzione di T (con tempi di apertura molto rapidi la larghezza anta deve essere ridotta; con quote di montaggio diverse da quelle consigliate in base a L, il cancello può sbattere esageratamente ed anche il rallentamento dato dalla centrale elettronica può risultare inefficace. Con le quote degli esempi 5,6,11,12 non è possibile montare il copristelo standard. Bisogna montare il copristelo ridotto(cod. KAM003A00). Bisogna anche tagliare la piastra attacco anteriore(cod:LL324F) per rispettare la quota F= 75. 		

Attention:

- Avant de choisir le model TORINO 06 à utiliser(06/R – 06/IV – 06/IL) et l' exemple de cotes d'installation à appliquer, Il faut verifier L1 et L. L1 est la largeur minime du battant que doit etre imperativement \geq A+50 mm. L est la largeur maxime du battant pour un bon fonctionnement.Les valeurs indiquees par L sont en fonction de T (avec un vitesse tres rapide la largeur du battant doit etre petite; ne pas considerer L1 et L , peut determiner une vitesse du portail trop élevée et faire taper fort le battant sur les butées mecaniques,meme en utilisant le ralentissement de la centrale electronique qui peut etre donc pas efficace).
- Avec les cotes ref. exemples 5,6,7,8,11,12 il n' est pas possible monter la protection standard de la tige. Il faut monter la protection reduite(cod. KAM003A00). Il faut aussi couper la plaque de fixation au battant (cod :LL324F) pour respecter F=75.

Warning:

- Before choosing what TORINO 06 to use (06/R or 06/IV – 06/IL) and before following the example of installation you have to define L1 and L. L1 is the least width of the shutter that it must be A+50 mm. L is the maximum width of the shutter. The suitable values for L are in operation with T (with very quickly times of opening the width of the shutter must be reduced; with different quotas of assemblage from those recommended following L base, the gate can beat strongly and also the deceleration due by the control box it can be ineffective.
- With the quotas of the examples 5,6,7,8,11,12 it is not possible to install the standard arm's cover. You have to install reduced carter (cod. KAM003A00). You also have to cut the frontal fixing plate (cod:LL324F) to respect the quote F = 75.

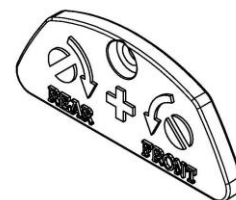
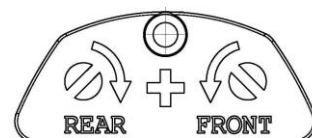
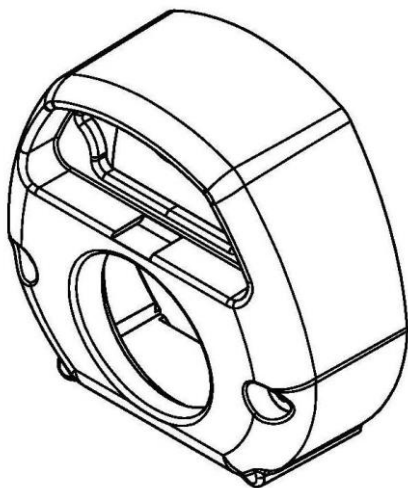
FP062C1 + FP062C1 -Sportello frontale regolazione fincorsa(- Porte avant réglage fin de course - Limit switch adjustment front door

FISSAGGIO ANTERIORE – FIXAGE ANTERIEUR – FRONT FIXING - NEW VERSION
 FISSAGGIO POSTERIORE – FIXAGE POSTERIEUR – REAR FIXING

Fig-7.1

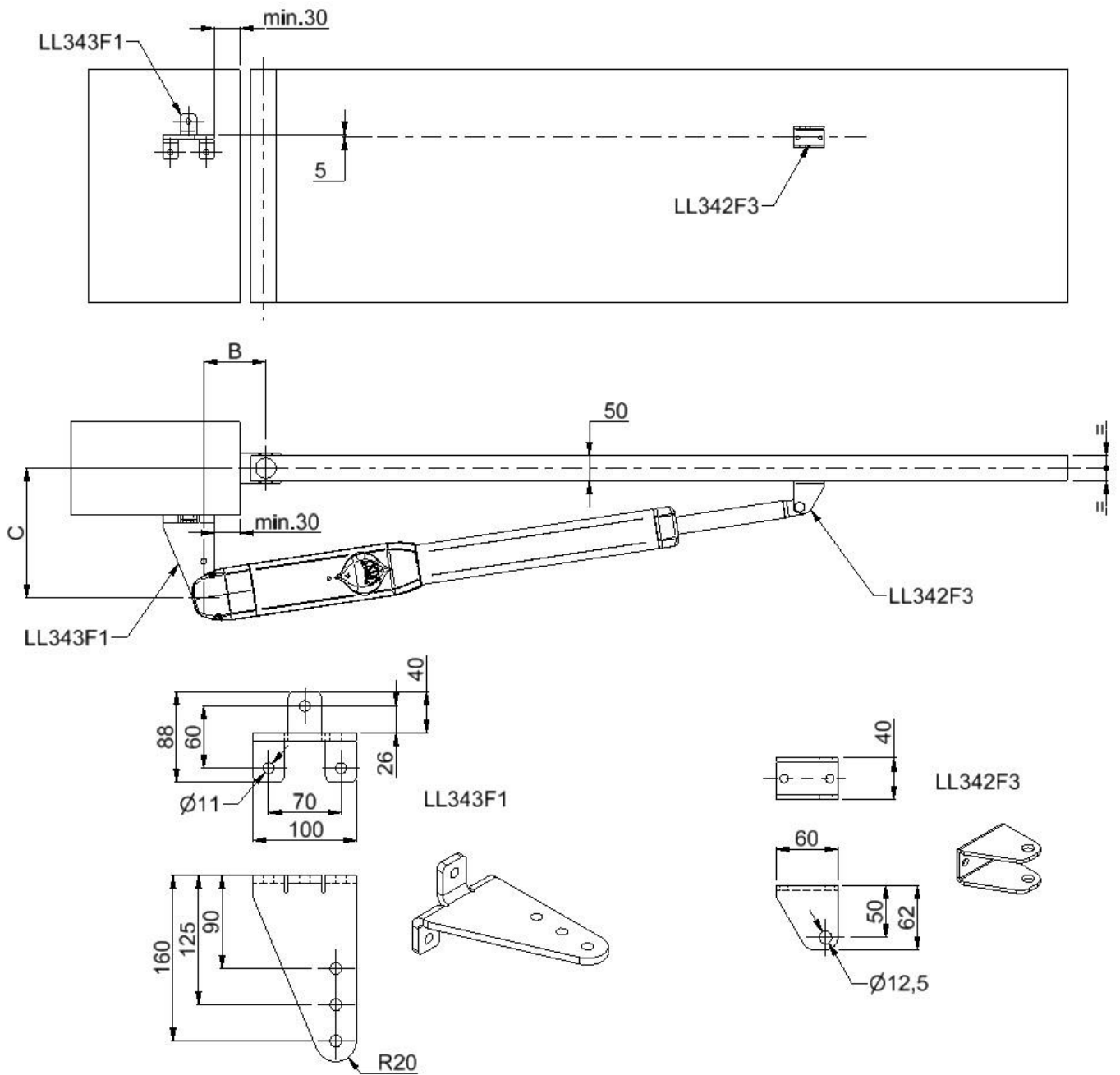

Fig-7.1

Fig-7.2

Fissare solidamente la piastra posteriore(LL343F1) alla colonna e la piastra anteriore (n.1 LL342F3) al cancello. Per le quote di fissaggio vedi esempi fig. 1-2-3-4-5-6. **Attenzione:** per rispettare la quota C può essere necessario tagliare, spessorare o allungare la piastra LL343F1.

Fixer solidament la plaque posterieur (LL343F1) au pilier et la plaque anterieur (n.1 LL342F3) au vantail. Pour les mesures voir fig. 1-2-3-3-4-5-6. **Attention:** Pour respecter la mesure C peut etre necessaire de couper, ou epeursorer, ou prolonger la plaque LL343F1.

Fix hardly the rear plate(LL343F1) to the pillar and the front plate (n.1 LL342F3) to the wing.

For the quote see fig. 1-2-3-4-5-6. **Warning;** To observe the C quota may be necessary to cut, stretch or shim plate LL343F1.

FISSAGGIO ANTERIORE – FIXAGE ANTERIEUR – FRONT FIXING – OLD VERSION
 FISSAGGIO POSTERIORE – FIXAGE POSTERIEUR – REAR FIXING

Fig-7.3

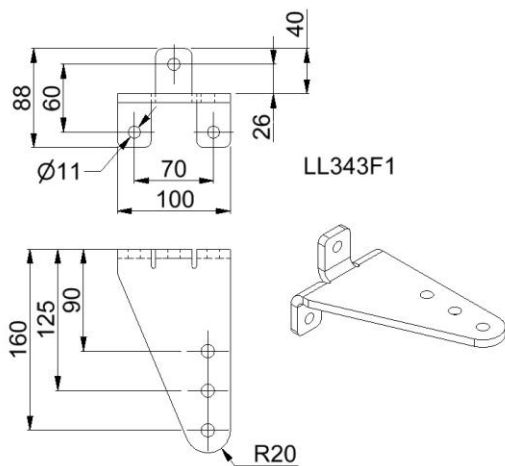
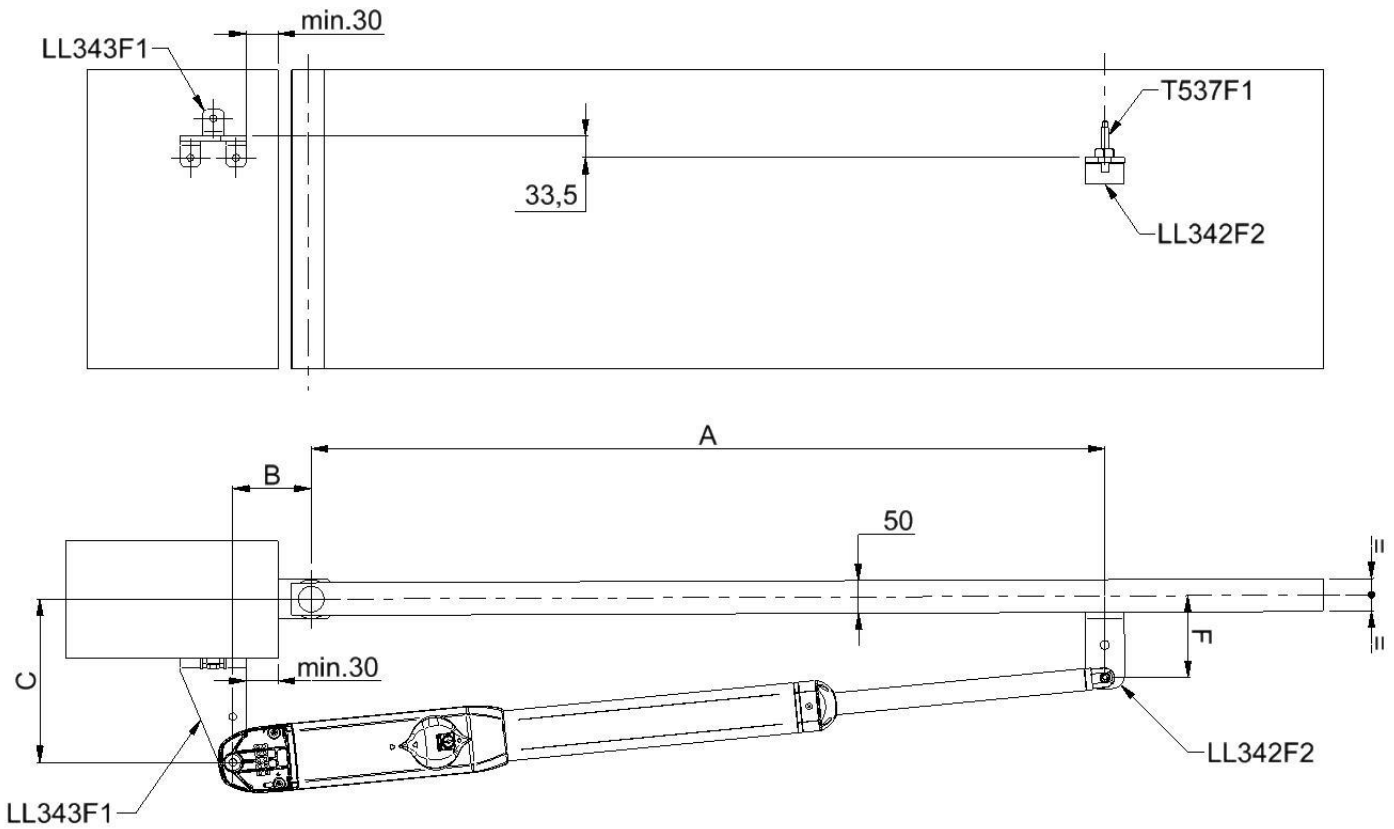

Fig-7.1

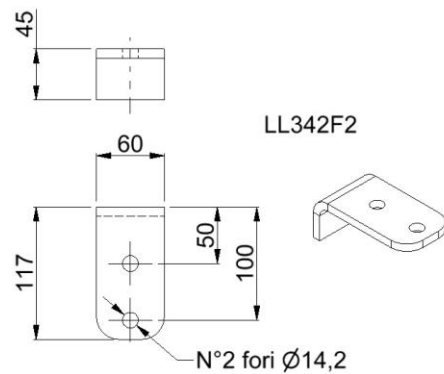
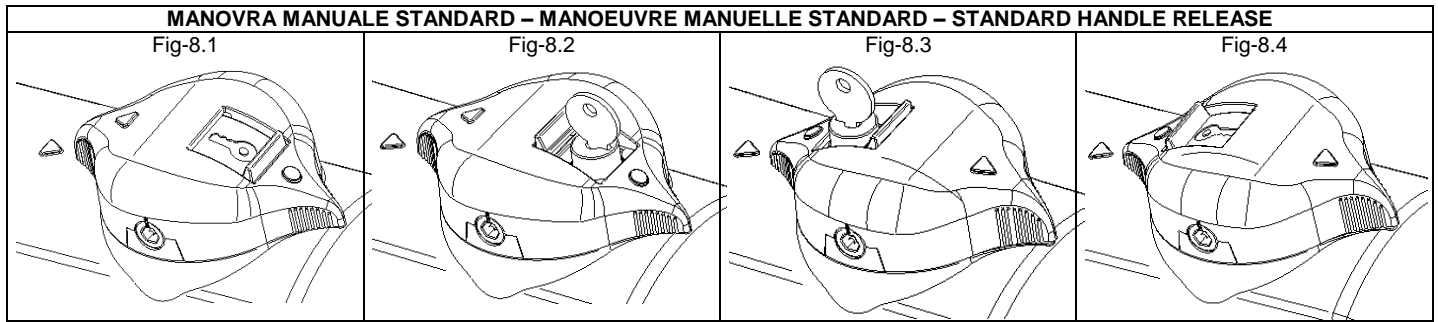

Fig-7.4

Fissare solidamente la piastra posteriore(LL343F1) alla colonna e la piastra anteriore(n.1 LL342F2 + n. 1 perno T537F1) al cancello. Per le quote di fissaggio vedi esempi fig. 1-2-3-4-5-6. **Attenzione:** per rispettare la quota C può essere necessario tagliare, spessorare o allungare la piastra LL343F1

Fixer solidament la plaque posterieur (LL343F1) au pilier et la plaque anterieur(n.1 LL342F2 + n. 1 T537F1) au vantail. Pour les mesures voir fig. 1-2-3-3-4-5-6. **Attention:** Pour respecter la mesure C peut etre necessaire de couper, ou epassorer, ou prolonger la plaque LL343F1

Fix hardly the rear plate(LL343F1) to the pillar and the front plate(n.1 LL342F2 + n. T537F1) to the wing. For the quote see fig. 1-2-3-4-5-6. **Warning;** To observe the C quota may be necessary to cut, stretch or shim plate LL343F1.



MANOVRA MANUALE STANDARD – MANOEUVRE MANUELLE STANDARD – STANDARD HANDLE RELEASE
<ul style="list-style-type: none"> • Far scorrere all'indietro lo sportello copriserratura(fig. 8.1 e 8.2). • Inserire la chiave e ruotarla in senso orario di 90°(fig.8.2). • Ruotare la cupola girevole in senso orario di 180°(il simbolo ○ sulla cupola girevole deve trovarsi in corrispondenza del simbolo ▲ sul corpo motore. Fig.8.3). • Bloccare la cupola girevole spingendo il blocchetto a chiave verso il basso. Estrarre la chiave. Far scorrere lo sportello copriserratura verso l'avanti(fig.8.4). • Aprire e/o chiudere il cancello spingendolo manualmente. • Per ripristinare il funzionamento automatico sarà sufficiente eseguire la procedura al contrario (il simbolo ▲ sulla cupola girevole deve trovarsi in corrispondenza del simbolo ▲ sul corpo motore. Fig. 8.1).
<ul style="list-style-type: none"> • Faire glisser en arriere le couvre-serrure(fig.8.1 et 8.2). • Insérer la clef dans la serrure et la faire tourner à 90° dans le sens des aiguilles d'une montre(fig.8.2). • Tourner la cupole rotante à 180° dans le sens des aiguilles d'une montre(le simbol ○ sur la cupole rotante doit être en correspondance du simbol ▲ sur corp moteur. Fig.8.3). • Bloquer la cupole rotante en poussant en bas le bloquet a clef. Enlever la clef. Faire glisser en avant le couvre-serrure(fig. 8.4). • Ouvrir et/ou fermer le portail en le poussant manuellement. • Pour remettre en fonctionnement automatique il faut fair la procedure au contraire (le simbol ▲ sur la cupole rotante doit être en correspondance du simbol ▲ sur corp moteur. Fig.8.1)
<ul style="list-style-type: none"> • Slide on the lock cover back(pict. 8.1 and 8.2) • Insert the key and turn it at a right angle in a clockwise direction(pict. 8.2). • Turn the cap of release that a 180° in a clockwise direction(the symbol ○ on the cap release must be aligned with the symbol ▲ on the motor gear box. Pict. 8.3). • Lock the cap of release pushing down the key lock. Slide on the lock cover front(pict.8.4). • Open and/or close the gate pushing it manually. • To restore automatic function, made the procedure from the end to the beginning(the symbol ▲ on the cap release must be aligned with the symbol ▲ on the motor gear box. Pict. 8.1).

L'operatore TORINO 06/R è reversibile. Per l'apertura manuale del cancello è sufficiente sbloccare l'elettroserratura (sempre necessaria con operatori reversibili) e quindi tirare o spingere la/le anta/e. La forza di spinta da applicare a 1,3 mt dall'asse di rotazione della porta è, con temperatura ambiente di 17°C, pari a 15 kg. Per avere una forza di spinta inferiore (5kg) è necessario effettuare la manovra manuale standard sopra descritta.

L'opérateur TORINO 06/R est réversible. Pour ouvrir manuellement le portail il faut deverouiller la serrure électrique(toujours nécessaire pour operateurs réversibles) et donc pousser ou tirer les vantaux. La force à appliquer sur un ventail de longueur de 1,3 mt pour l'ouvrir manuellement est 15 kg avec température de 17°C. Pour l'ouvrir avec moins efforce(5 kg) faire la manoeuvre manuelle standard(=tourner la cupole rotante).

The operator TORINO 06/R is reversible. For the manual opening of the gate is enough to unlocck the electrolock(always necessary with the reversing operators)and pull or push the leaf/s. To moving manually a leaf of 1,3 mt lenght, with environment temperature 17°C, it is necessary a push of 15 kg. To have a smaller strenght of push(5 kg) it is necessary to effect the standard manual manoeuvre(= turn the cap of release).

MANOVRA MANUALE ESTERNA – MANOEUVRE MANUELLE DEHORS DU PORTAIL – OUTSIDE HANDLE RELEASE

Fig-9

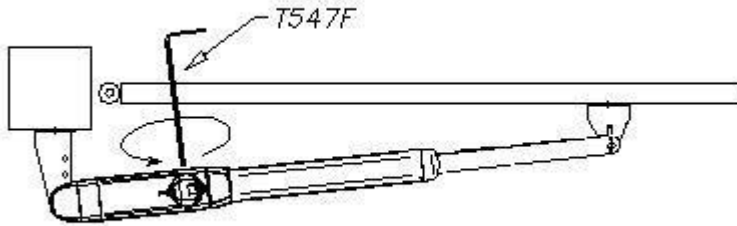
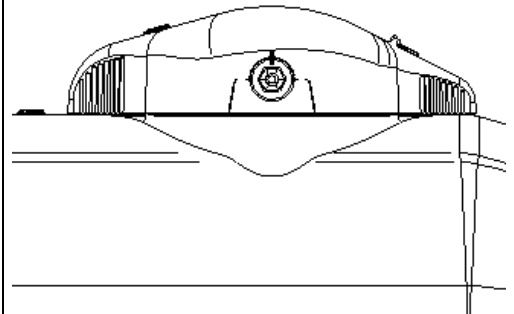

Fig-10

MANOVRA MANUALE ESTERNA – MANOEUVRE MANUELLE DEHORS DU PORTAIL – OUTSIDE HANDLE RELEASE

- E' possibile sbloccare l'operatore, per il comando manuale, ruotando la cupola superiore(manovra manuale standard dall'interno); oppure dall'esterno con la chiave esagonale fornita in dotazione(cod. Casit T547F), inserendo lateralmente la chiave esagonale nell'alberino della cupola girevole(fig.10). Ruotare quindi la chiave in senso orario per pistone posizionato a sx (vista interna - come fig.9) o in senso antiorario per pistone posizionato a dx (vista interna opposta a fig.9). **Attenzione: Se l'operatore viene sbloccato con la chiave esagonale(T547F), anche il suo bloccaggio deve essere fatto con la stessa chiave(T547F) e, non ruotando la cupola girevole.**
- C'est possible debloquer l'operateur, pour la manoeuvre manuelle, avec la rotation del cupole de deverouillage (manoeuvre manuelle standard).Est aussi possible debloquer l'operateur dehors du portail avec la clef exagonal en dotation(cod. Casit T547F). Infiler la clef exagonal dans l'abre que sorte lateralment de la cupole(fig.10). Tourner la clef dans le sens des aiguilles d'une montre pour verin positionné a gauche(vue interieure – fig.9). Tourner la clef dans le sens contraire des aiguilles d'une montre pour verin positionné a droite(vue interieure – opposée à fig.9). **Attention: Si l'operateur est debloqué avec la clef exagonal(T547F), il faut toujours le bloquer avec la meme clef (T547F) et, non avec la cupole rotante.**
- It is possible unlock the operator, for the handle release, turning on the cap release(standard handle release from inside). From the outside use the exagonal key supplied(cod. Casit T547F). Put the key into the exagonal hole(fig.10). Turn the key in a clockwise direction if the operator is installed on the left(internal sight – fig.9). Turn the key in the opposite of a clockwise direction if the operator is installed on the right(internal sight – opposite to fig.9). **Warning: If the operator has been unlocked with the exagonal key(T547F), it must be always locked with the same key(T547F), but not turning on the cap release.**

COLLEGAMENTI DEL MOTORE – BRANCHEMENT DU MOTEUR – MOTOR CONNETIONS

Fig-11

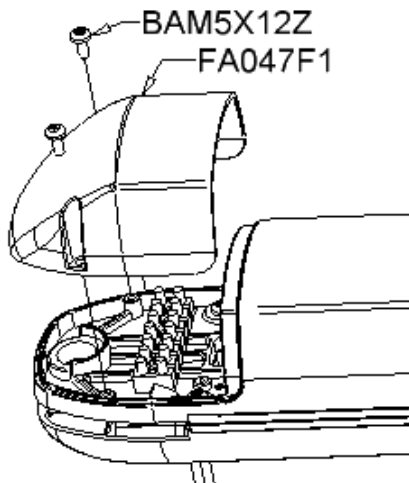
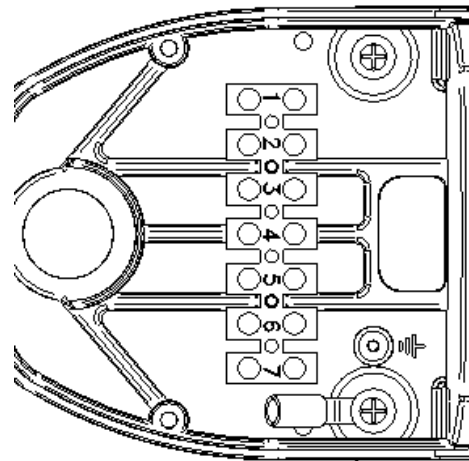

Fig-12



Aprire il copri morsetteria FA047F1svitando le viti BAM5x12Z(fig.11 e 12). Collegare il condensatore ai morsetti 5-6(fig.13 e 14).
Ouvrir la cache borne FA047F1 en devisant le vis BAM5X12Z(fig.11 et 12). Brancher le condensateur aux bornes 5-6(fig. 13 et 14).
Open the cover plug FA047F1(pict.11 - 12). Connect the condenser to 5-6(pict. 13-14).

- **N.B. Rif. fig. 13 Il condensatore va collegato a monte dei finecorsa (come raffigurato).**
- **N.B. Rif. fig. 13 Il faut brancher le condensateur avant des fin de course corsa (comment la figure).**
- **N.B. Rif. Pict.13 connect the condenser before the limit swirches(like the picture).**

COLLEGAMENTI DEL MOTORE – BRANCHEMENT DU MOTEUR – MOTOR CONNECTIONS

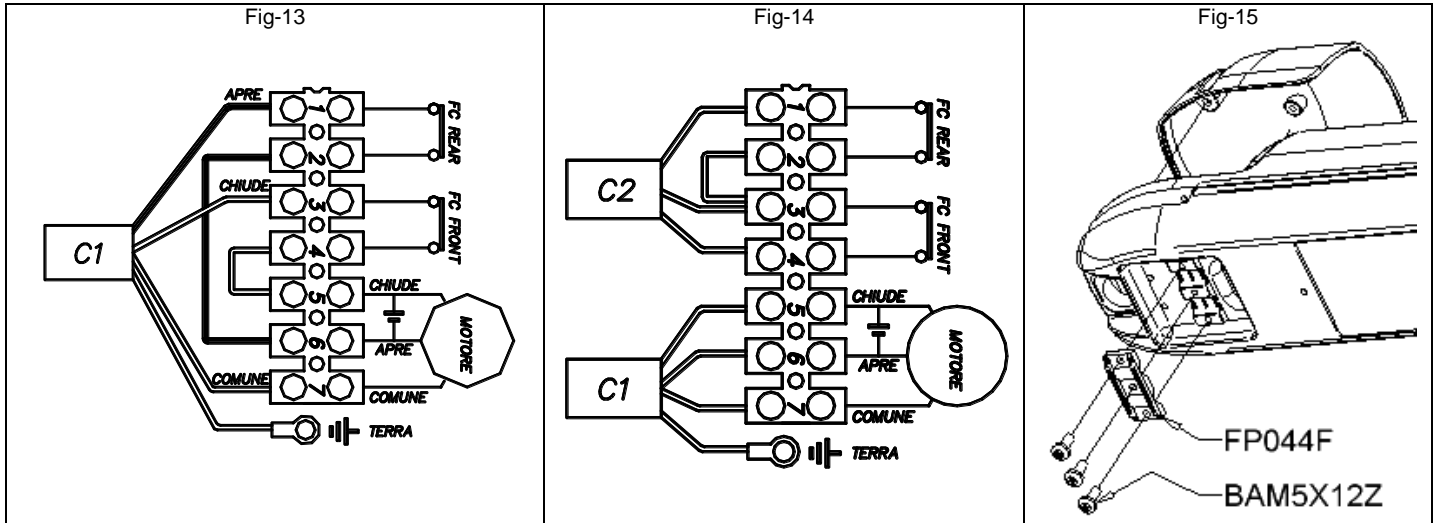

- **ATTENZIONE: I finecorsa FRONT e REAR vanno sempre collegati alla centrale elettronica di comando Casit** (utilizzare cavo 3x0,5 mmq non fornito da Casit) Fig. 14. Solo se la centrale non è Casit e/o è sprovvista di contatti per i finecorsa, essi possono essere collegati in serie alle fasi motore apre – chiude Fig.13.
- **ATTENTION: Il faut toujours brancher les fin de course FRONT et REAR à la platine Casit**(utiliser un cable de connection 3x0,5 mmm pas fourni par Casit) Fig.14. Seulement si la platine n'est pas Casit et/ou il n'y a pas les contacts pour les fin de course, on peut brancher les fins de course en serie sur le phase moteur ouvre – ferme Fig.13.
- **WARNING: FRONT and REAR limitswitches must be always connected to the CASIT control board** (use cable 3 x 0,5 mms. not supplied by Casit) Pict. 14. Only if the control board is not a Casit model and/or if it has no input for limitswitches, is possible to connect the Front and Rear limitswitches with the motor phases open-close Pict. 13.
- Il collegamento del motore e dei finecorsa può essere effettuato in 2 modi(fig.13 - 14). **Fig. 13(da utilizzare solo in caso di necessità):** collegare il cavo C1 (4x1 mmq fornito da Casit) ai morsetti 1(apre), 3(chiude), 7(comune) ed alla terra. Ponticellare morsetto 2 con morsetto 6 e morsetto 4 con 5. **Fig. 14(raccomandato da Casit):** collegare il cavo C1 4x1 mmq fornito da Casit ai morsetti 5(chiude), 6(apre), 7(comune) ed, alla terra. Utilizzare cavo C2 (3X0,5 mmq non fornito da Casit) per collegare i finecorsa REAR(apre) e FRONT(chiude) alla centrale di comando.
Collegati il/i cavo/i C1, C2 alla morsettiera, bloccarli con il particolare FP044F e le viti in dotazione BAM5X12Z(fig.15).
- On peut faire le branchement du moteur et des fin de course en 2 façon(fig.13 - 14).**Fig.13(seulement en cas de besoin):** Brancher le cable C1(4x1 mmm fournis) aux bornes 1(ouvre), 3(ferme), 7(commun) et à la masse terre. Ponter la borne 2 et 6. Ponter la borne 4 et 5. **Fig.14(récommandé par Casit):** Brancher le cable C1(4x1 mmm fournis) aux bornes 5(ouvre), 6(ferme), 7(commun) et à la masse terre. Utiliser cable C2(3X0,5 mmm – pas fournis par Casit) pour brancher les fin fin de course REAR(ouvre) et FRONT(ferme) à la platine. Apres le branchement, fixer les cables avec les particuliers FP044F et BAM5X12Z(fig. 15).
- It is possible to connect the motor and the limitswitches in two ways(pict.13 – 14). **Pict. 13 (use only in case of need):** connect the cable C1(4x1 mms supplied by Casit) to the terminal board 1(open), 3(close), 7(common) and to the mass earth. Bypass the terminal board 2 with 6 and the terminal board 4 with 5. **Pict. 14 (recommended by Casit):** connect the cable C1(4x1 mms supplied by Casit) to the terminal board 5(close), 6(open), 7(common) and to the mass earth. Use the cable C2(3x0,5 mms not supplied by Casit) to connect the REAR(open) and FRONT(close) limitswitches to the control box.
Once connected the cables C1, C2 , lock them with items FP044F and BAM5X12Z(pict. 15).

REGOLAZIONE FINECORSA IN APERTURA E CHIUSURA – REGLAGE DE FIN DE COURSE EN OUVERTURE ET EN FERMETURE -
ADJUSTING THE OPEN AND THE CLOSE LIMIT SWITCHS.

Fig-16

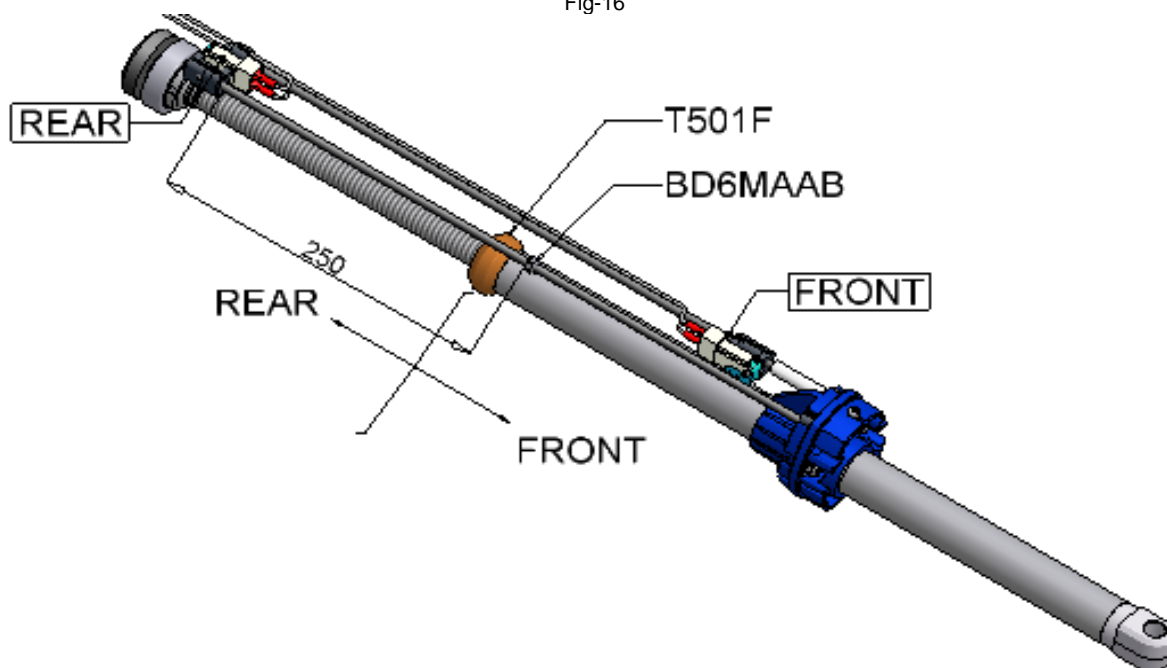
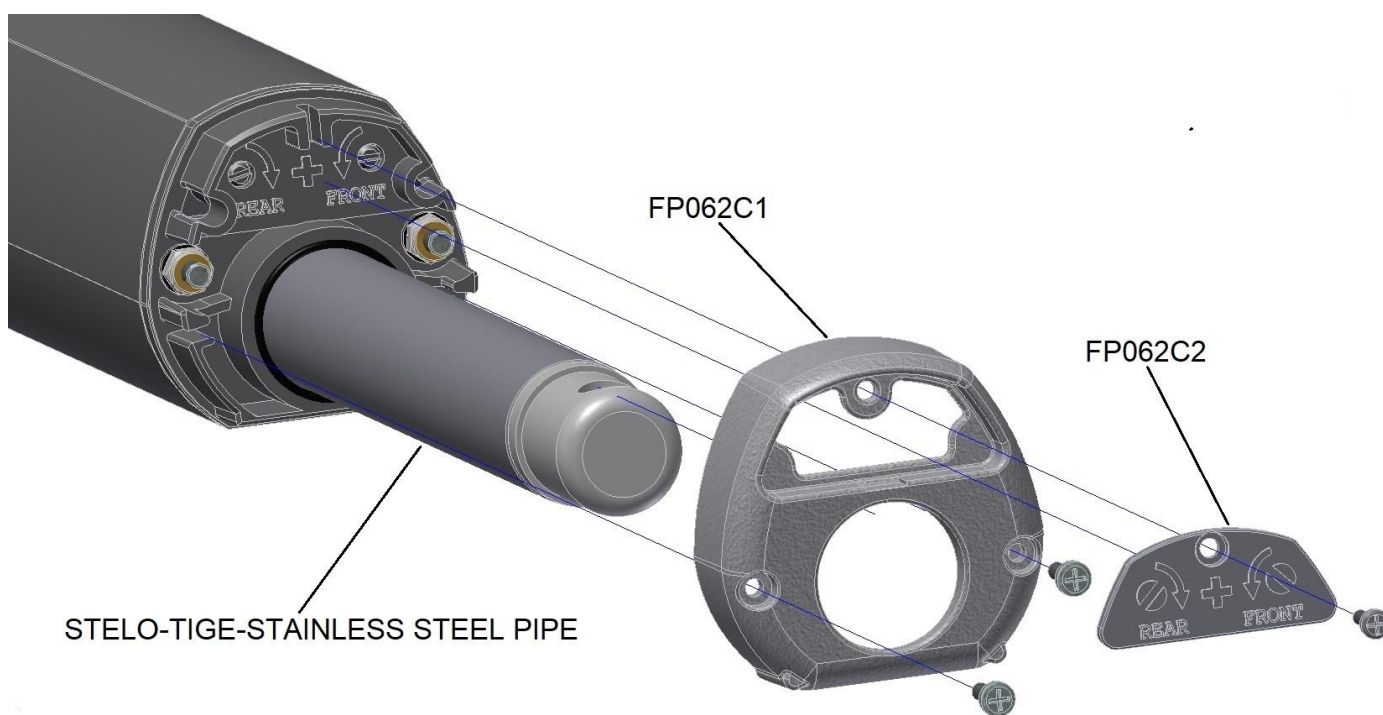

Fig-17



- La madrevite T501F(fig.16), quando lo stelo fuoriesce, attiva il finecorsa FRONT(finecorsa chiusura per porte che aprono verso l'interno) ed arresta il motore. Quando viceversa lo stelo rientra la madrevite T501F attiva il finecorsa REAR(finecorsa apertura per porte che aprono verso l'interno) ed arresta il motore.

Regolazione finecorsa(fig.16 e 17): Casit fornisce l'operatore con i finecorsa posizionati alle 2 estremità opposte(regolazione valida per corsa di 415 mm = corsa massima).**Rimuovere FP062C2(NON rimuovere FP062C1).** Regolare la posizione dei finecorsa FRONT e REAR in base alla corsa necessaria all'installazione. Svitare o avvitare le due viti di registro FRONT e REAR(1 giro completo del registro sposta il finecorsa di 1 mm)della fig.17 posti sopra lo stelo. Svitare(=ruotare in senso antiorario) registro FRONT(finecorsa chiude) per ridurre la fuoriuscita dello stelo in chiusura. Avvitare(=ruotare in senso orario) il registro REAR (finecorsa apre)per ridurre il rientro dello stelo in apertura.A termine regolazione riposizionare FP062C2. **Attenzione:** se si vuole ridurre la corsa massima di 415 mm preimpostata di fabbrica ridurre la corsa di entrambi i finecorsa e non di uno solo. La regolazione del finecorsa REAR(finecorsa apre) è possibile per max 240 mm=240 giri della vite di registro(fig.16). Regolare oltre danneggia irrimediabilmente il finecorsa ed il suo supporto in plastica perché vanno in battuta sull'arresto meccanico(part. BD6MAA fig.16).

**REGOLAZIONE FINECORSA IN APERTURA E CHIUSURA – REGLAGE DE FIN DE COURSE EN OUVERTURE ET EN FERMETURE -
ADJUSTING THE OPEN AND THE CLOSE LIMIT SWITCHES.**

- La madrevis T501F(fig.16) quand la tige sorte, va activer le fin de course FRONT(fin de course de fermeture pour portail que ouvrent vers l'interieur) et le moteur s'arrete.Quand la tige rentre, la madrevis T501F va activer le fin de course REAR(fin de course de ouverture pour portail que ouvrent vers l'interieur) et le moteur s'arrete.

Reglage des fin de course(fig.16 et 17): Les deux fin de course sont réglées par Casit à les extremitées opposées(regolation valable pour course de 415 mm = course maximum).Deplacer FP062C2 (PAS deplacer FP062C1).Regler les fin de course FRONT et REAR selon la course necessaire.Devisser ou visser les 2 vis de regulation FRONT et REAR (1 tour complet de la vis de regulation va à movimenter le fin de course de 1 mm)du fig.17 au dessus de la tige.Devisser(= rotation contraire à le sens des aiguilles d'une montre) la vis FRONT(fin de course ferme) pour reduir la sortie de la tige en fermeture. Visser(= rotation dans le sens des aiguilles d'une montre) la vis REAR(fin de course ouvre)pour diminuer la reentré de la tige. Apres le reglage,repositionner FP062C2.**Attention :** Pour diminuer la course maximum de 415 mm fixée d'usine il faut diminuer la course des tous le deux fins de course et pas d'un seul fin de course. Le reglage du fin de course REAR(fin de course ouvre) est possible pour maximum 240 mm=240 tour de la vis de regulation(fig.16). Le réglage superieur à 240 mm abime le fin de course et son support en plastique qui vont en collision sur la butée mecanique(part. BD6MAA fig.16)
- The nutscrew T501F(pict.16), when the stainless steel pipe goes out, it start the FRONT limitswitch(close limit switch for opening wings to the inside) and the motor stop. When the stainless steel pipe goes inside, the nutscrew T501F start the REAR limit switch(open limit switch for opening wings to the inside)and the motor stop.

Limit switches settings(pict. 16 and 17): Both limit switches are setted by Casit to the opposite sides(setting validity for stroke 415 mm = maximum stroke).Remove FP062C2 (DON'T remove FP062C1). Adjust the FRONT and REAR limitswitches position as stroke you need. Unscrew or screw both screws FRONT and REAR(One complete tour of the regulation screw move for 1 mm the limit switch. Pict. 17). Unscrew(=turn in the opposite of a clockwise direction) the FRONTscrew(limit switch close) to reduce the outing of the stainless steel pipe when the gate close. Screw(=turn in a clockwise direction) the REAR screw(limit switch open) to reduce the getting in of the stainless steel pipe when the gate open. After ther adjustment, reposition FP062C2. **Warning:** To reduce the maximum stroke 415 mm pre-setted by Casit, it is necessary to reduce the stroke of both limit switches and not just one of them. The setting of REAR limit switch(limit switch open) it is possible for 240 mm maximum =240 tour of the setting screw (pict.16). Setting over 240 mm causes irrimediably damages to the limit switch and its components, because they crash with the mechanical stop(item BD6MAA pict.16).

INFORMAZIONI PER L'UTENTE – INFORMATIONS POUR L'UTILISATEUR – INFORMATION FOR THE USER

Ad installazione avvenuta, l'utente deve essere informato sulle prestazioni del TORINO 06, e di tutti i rischi che possono derivare da un uso improprio o scorretto. L'utente deve evitare di porsi in situazioni di pericolo, cioè stazionare nel raggio d'azione della porta quando essa è in movimento, non opporsi al movimento della porta stessa, vietare ai bambini di giocare in prossimità della porta e tenere fuori dalla loro portata i telecomandi.

Tutti gli interventi di manutenzione, riparazione o verifiche periodiche devono essere eseguiti da personale professionalmente qualificato e documentati su apposito registro manutenzione custodito dall'utilizzatore.

- In caso di anomalia, l'utente deve astenersi da qualsiasi tentativo di intervento e chiamare l'installatore per la riparazione.
- L'utente può solo eseguire la manovra manuale.

Une fois l'installation terminée, l'utilisateur dit être informé sur les performances du TORINO 06 et sur tous les risques qui peuvent dériver d'une installation impropre ou incorrecte. L'utilisateur doit éviter de se metre en situation de danger, c'est-à-dire de stationner dans le rayon d'action de la porte quand celle-ci est en mouvement; il ne doit pas non plus s'opposer au mouvement de la porte. Il faut interdire aux enfants de jouer à proximité de la porte et il faut en sorte qu'ils ne puissent pas accéder aux télécommandes.

Toutes les interventions d'entretien, réparation ou de controle périodique doivent être effectuées par du personnel professionnellement qualifié et elles doivent être documentées dans un registre d'entretien conservé par l'utilisateur.

- En cas d'anomalie, l'utilisateur doit s'abstenir de toute tentative d'intervention e faire appel à l'installateur pour la réparation.
- L'utilisateur peut seulement effectuer la manoeuvre manuelle.

Once the gearmotor has been installed, the user must be informed about how it works and all the risks that can arise from an improper use. The user must avoid placing himself in dangerous positions such as standing within the door's range of action when it is moving, opposing its movement. Do not let children play near the door and keep the remote control out of their reach.

All servicing, repairs or checks must be carried out by professionally qualified personnel and noted on a maintenance register kept by user.

- In the case of malfunctioning the user must call the installer an not attempt to repair it himself.
- The user can only carry out the manual manoeuvre.

LAY-OUT IMPIANTO TIPO

LAY-OUT STANDARD

STANDARD LAY-OUT

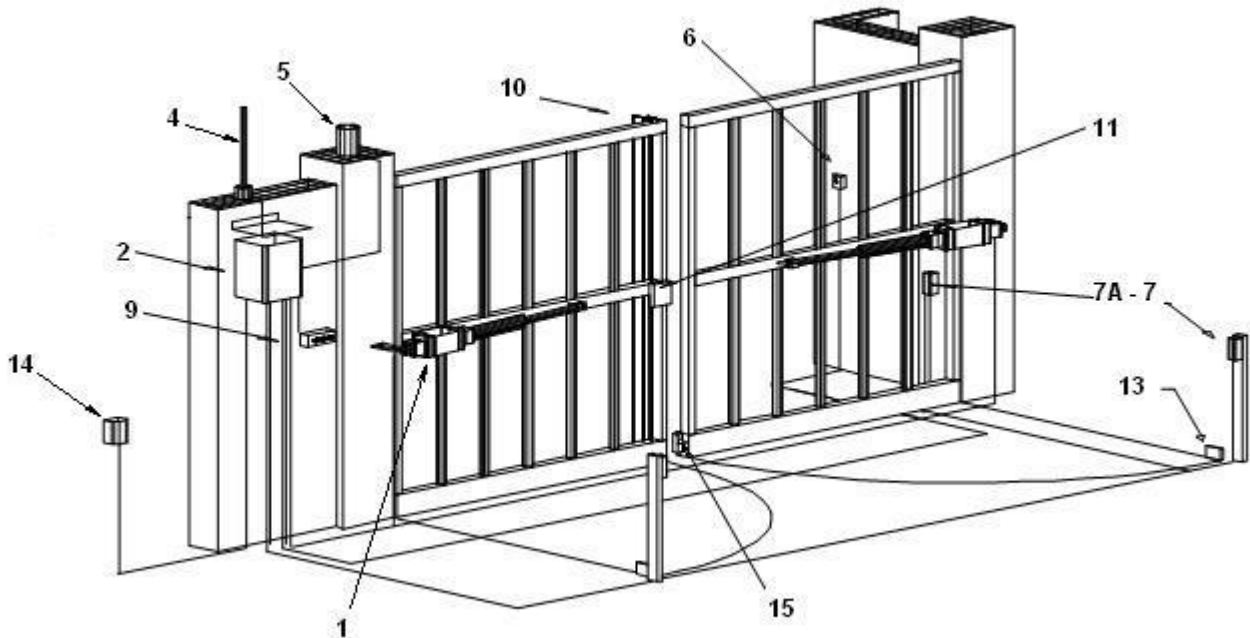

1 Operatore	(3 x 1,5)	1 Operator	(3 x 1,5)	1 Operateur	(3 x 1,5)
1 Finecorsa elettrici	(4 x 1)	1 Limit switchs	(4 x 1)	1 Fin de corse	(4 x 1)
2 Quadro comando		2 Control box		2 Centrale electronique	
4 Antenna	2	4 Aerial	2	4 Antenne	2
5 Lampeggiatore	(2 x 1)	5 Clinking	(2 x 1)	5 Clignotant	(2 x 1)
6 Selettore a chiave	(2 x 1)	6 Key switch	(2 x 1)	6 Contacteur a clef	(2 x 1)
7 Fotocellula interna	(4 x 1)	7 Photocell internal	(4 x 1)	7 Photocellule interieur	(4 x 1)
7A Fotocellula esterna	(4 x 1)	7A Photocell external	(4 x 1)	7A Photocellule exterieure	(4 x 1)
9 Pulsantiera	(4 x 0,5)	9 Push switch	(4 x 0,5)	9 Pousoir	(4 x 0,5)
10 Costa sensibile	(2 x 0,5)	10 Safety hedge	(2 x 0,5)	10 Barre palpeuse	(2 x 0,5)
11 Elettroserratura	(2 x 0,5)	11 Electrolock	(2 x 0,5)	11 Electroserrure	(2 x 0,5)
13 Arresti meccanici		13 Stoppers		13 Butées mecaniques	
14 Interruttore generale	(3 x 1,5)	14 Main switch	(3 x 1,5)	14 Interruptrur de ligne	(3 x 1,5)
15 Paletto meccanico		15 Mechanical latch		15 Palet mecanique	

I

**DICHIARAZIONE DI CONFORMITA'
N.20BIS**

 (in accordo alla guida 22ISO/IEC ed alla norma
EN 45014)

GB

**DECLARATION OF CONFORMITY
N.20BIS**

 (Complies with the guide 22ISO/IEC et
EN 45014)

F

**DECLARATION DE CONFORMITE'
N.20BIS**

 (Suivant guide 22ISO/IEC et
EN 45014)

Io sottoscritto	I undersigned	Je soussigne'
legale rappresentante della Ditta	legal representative	representant
CASIT SAS, Via Pietra Alta 1, 10040 Caselette (To) Italy.		
DICHIARO CHE I SEGUENTI APPARATI:	I DECLARE THAT THE FOLLOWING APPARATUS :	DECLARE QUE LES SUIVANTS PRODUITS:
OPERATORI APRICANCELLO CON MOTORE ASINCRONO MONOFASE	OPERATOR ELECTROMECHANICAL WITH MOTOR SINGLE PHASE	OPERATEUR OUVREPORTAIL AVEC MOTEUR MONOPHASE
Modello	Model	Models
TORINO 06/R – TORINO 06/IV – TORINO 06/IL		
E' CONFORME AI REQUISITI DI EMC DEFINITI DALLE SEGUENTI NORME	THE FOLLOWING COMPLIE WITH THE REQUIREMENT OF EMC AND THE STANDARDS: EN 61000 - 6 - 1 EN 61000 - 6 - 3 EN 60335 - 1	EST CONFORME AUX PRINCIPES DE EMC DEFINIS PAR LES NORMES SUIVANTES:
L'apparato e' stato provato nella configurazione tipica di installazione e con periferiche conformi alla Direttiva EMC . L'apparato sopra descritto soddisfa i requisiti della :	The apparatus is tested in the typical configuration of installation and the Directive EMC . The described apparatus satisfies the requirement of:	Le produit a ete teste' dans sa configuration typique d'installation et avec peripheriques conformes a la directive EMC LE Produit susdite satisfait les principes de:
sopra specificati, sulla base dei risultati delle prove e delle relative valutazioni descritte nei rapporti di prova al ns.interno:	DIRETTIVA EMC 89/336/EEC, E LV 73/23 CEE Results on the base of the tests and the relative records results in our archives:	avant specifies, en relation au resultats des tests et valuations descriptes dans les rapports des test chez nos archives:
EMC.TR 07.1368 (9-10-2007) SAF.TR 07.1369 (19-10-2007)		
DICHIARAZIONE CE DI CONFORMITÀ PER MACCHINE (Direttiva 89/392 CE, Allegato II, parte B)	DECLARATION CE OF CONFORMITY FOR MACHINERY DIRECTIVE (Directive 89/392 CE, Annex II, B)	DÉCLARATION CE DE CONFORMITÉ POUR MACHINES (Directive 89/392 CE, Annex II, B)
Il prodotto è costruito per essere incorporato in una macchina o per essere assemblato con altri macchinari per costruire una macchina considerata dalla Direttiva 89/392 CE, come modificata; E non contiene dispositivi di sicurezza intrinseci. Non è quindi consentito mettere in servizio il prodotto fino a che la macchina in cui sarà incorporata o di cui diverrà componente sia stata identificata e ne sia stata dichiarata la conformità alle condizioni della Direttiva 89/392 CE e alla legislazione nazionale che la traspone vale a dir fino a che il prodotto di cui alla presente dichiarazione non formi un complesso unico con la macchina finale.	The product is constructed to be incorporated into machinery or to be assembled with other machinery to constitute machinery covered by Directive 89/392 CE , as amended; And it does not contain safety devices intrinsic. So, it is prohibited put in service the product until that the machine in which it will be incorporated or of which will become component has been identified and of the conformity to the conditions of the Directive has been declared 89/392 CE and to the national legislation that transposes it is worth to say until that the product of which to the present declaration not forms an only complex with the final machine	Le produit est fabrique pour etre incorpore dans une machine,ou pour etre assemble avec autres composants pour fabriquer une machine selon la directive 89/392CE et modification.don est interdit de mettre en service le produit avant que la machine dans laquelle le produit sera incorpore,soit identifiee et declaree conforme a la Directive 89/392 CE et a les normes nationales..de facon que le produit de cette declaration soit integre a la machine finale.

Caselette, 30 ottobre 2007

Firma e timbro, signature and stamp, tampon et signature



LIMITI DELLA GARANZIA – TERMS OF WARRANTY – LIMITES DE LA GARANTIE

(I)	(GB)	(F)
<p>La garanzia è di 12 mesi decorrenti dalla data di acquisto del prodotto ed è valida solo per il primo acquirente.</p> <p>Per garanzia si intende la sostituzione o riparazione gratuita, presso Casit, delle parti componenti l'apparecchiatura che risultino difettose all'origine per vizi di fabbricazione.</p> <p>Essa decade in caso di: negligenza, errore o cattivo uso del prodotto, uso di accessori non conformi alle specifiche del costruttore, manomissioni operate dal cliente o da terzi, cause naturali (fulmini, alluvioni, incendi, ecc.), sommosse, atti vandalici, modifiche delle condizioni ambientali del luogo d'installazione, in conseguenza della mancata osservanza di tutte le prescrizioni indicate nel libretto istruzioni o della mancata osservanza della normativa vigente.</p> <p>Sono esclusi dalla garanzia gli interventi inerenti l'installazione, dell'allacciamento agli impianti di alimentazione, nonché le eventuali manutenzioni specificate nel libretto istruzioni.</p> <p>Non comprende inoltre, le parti soggette ad usura (batterie, pile, lampadine, ecc.). La restituzione alla Casit del prodotto da riparare deve avvenire in porto franco. La Casit restituirà il prodotto riparato al mittente in porto assegnato. In caso contrario la merce verrà respinta al ricevimento o trattenuta alla spedizione. L'acquisto del prodotto implica la piena accettazione di tutte le condizioni della garanzia.</p> <p>La Casit declina ogni responsabilità per eventuali danni che possano, direttamente o indirettamente, derivare a persone, cose ed animali, in conseguenza della mancata osservanza di tutte le prescrizioni indicate nel libretto istruzioni o della mancata osservanza della normativa vigente. In caso di intervento a domicilio, nel periodo coperto da garanzia, l'utente è tenuto a corrispondere il "DIRITTO FISSO DI CHIAMATA" per spese di trasferimento a domicilio, in vigore dalla data di intervento, più manodopera.</p> <p>Per eventuali controversie il Foro competente è quello di Torino, Italia.</p>	<p>The warranty is 12 months starting from the date of purchase of the product and it is valid only for the first buyer.</p> <p>This warranty covers the free replacement or repair of parts making up items showing defects in its manufacture.</p> <p>The warranty will expire in the event of: negligence, incorrect or improper use of the product, use of accessories not conforming to the manufacturer's specifications, tampering by the customer or by third parties, natural causes (lightning, flood, fire, etc.), insurrection, acts of vandalism, changes in environmental conditions of the installation site, in consequence of the missed observance of all the suitable prescriptions in the book instructions or of the missed observance of the actual normative.</p> <p>This warranty does not cover assistance for connecting to the power supply, as well as the possible maintenances specified in the book instructions.</p> <p>In addition, it does not cover parts subject to wear (battery, light etc.). If the product has to be returned to Casit for repair, it must be sent postage paid. Casit will return the repaired product to the sender COD. Under any other circumstances, the product will be refused upon receipt or held at the time of shipment. Purchase of this product implies full acceptance of all of the terms of this warranty.</p> <p>CASIT declines all liability for any damage that may be caused either directly or indirectly to persons, property and animals caused by the non-observance of all the rules stated in the instructions booklet or to the non-observance of the standard. For on-site assistance during the period covered by warranty, the customers must pay the "CALL-OUT FEE" for travel expenses, applicable on the date of assistance, plus labour.</p> <p>In the event of dispute, the competent forum will be in Torino, Italy</p>	<p>La garantie est de 12 mois à partir de la date d'achat du produit et il est seul valide pour l'acheteur premier .</p> <p>On entend par garantie, le remplacement ou la réparation gratuite, chez Casit, en nos ateliers des composants défectueux dont l'origine est un vice de fabrication.</p> <p>La garantie déchoit en cas de : négligence, erreur ou mauvaise emploi de produit, emploi d'accessoires pas conformes aux détails du constructeur, falsifications actionnés du client ou des tiers, causes naturelles (foudres, inondations, incendies, etc), soulèvements, actes de vandalisme, modifications des conditions ambiantes du place d'installation, en conséquence de la manquée observance de toutes les prescriptions indiquées dans le livret instructions ou de la manquée observance d'actuel normatif.</p> <p>Ne sont pas couvertes par la garantie, les pièces et interventions suivantes : mauvaise connexion au réseau (non respect de la tension) , toutes les interventions à effectuer sur l'installation, spécifiées dans le manuel technique.</p> <p>Il ne comprend pas en outre, les parties sujettes à usure (batteries, etc..). La restitution à Casit des produits à réparer doit être en échange sans frais par Casit. Casit rendra le produit réparé à l'expéditeur en port chargé. En cas contraire la marchandise sera repoussée à la réception ou retenue à l'expédition. L'achat de produit implique la pleine acceptation de toutes les conditions de la garantie.</p> <p>Casit décline toute responsabilité en cas de dommages corporels impliquant des personnes ou des animaux, du fait du manque d'observation des prescriptions d'utilisation reprises dans les normes. La garantie couvre le matériel uniquement. En cas d'intervention à domicile, la main d'oeuvre ainsi qu'un forfait de déplacement seront facturés.</p> <p>Pour éventuels controversés le Tribunal compétent est celui de Tourin, Italie.</p>