



SCORRY500J- SCORRY510J/C1 SCORRY800J SCORRY1000J

Operatori Cancelli scorrevoli kg. 500 - 800 - 1000

Sliding Gate Operators kg. 500 - 800 - 1000

Operateur portail coulissant kg. 500 - 800 – 1000

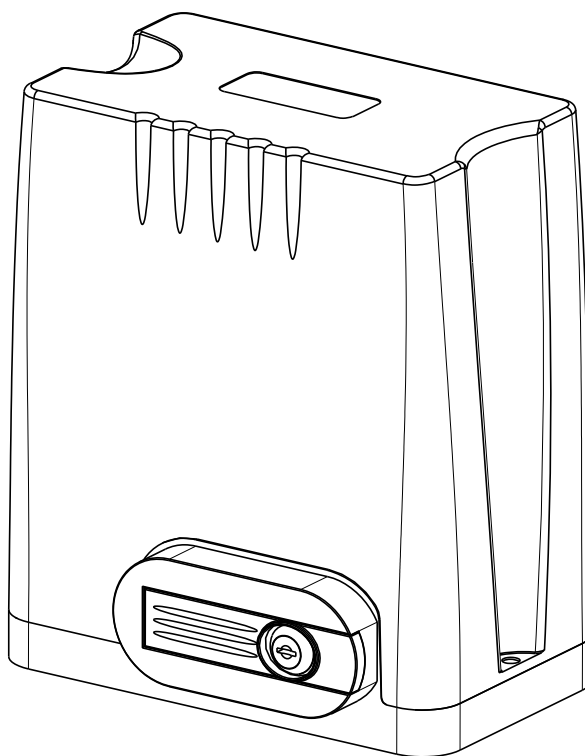

Evitare di operare in prossimità delle cerniere o organi meccanici in movimento. Non entrare nel raggio di azione della porta o cancello motorizzati mentre è in movimento.

Non opporsi al moto della porta o cancello motorizzati poiché può causare situazioni di pericolo. Non permettere ai bambini di giocare o sostare nel raggio di azione della porta o cancello motorizzati. Tenere fuori dalla portata dei bambini i radiocomandi e/o qualsiasi altro dispositivo di comando, per evitare che la porta o cancello motorizzati possa essere azionata involontariamente. In caso di guasto o di cattivo funzionamento del prodotto, disinserire l'interruttore di alimentazione, astenendosi da qualsiasi tentativo di riparazione o di intervento diretto e rivolgersi solo a personale professionalmente competente. Il mancato rispetto di quanto sopra può creare situazioni di pericolo.

L'utente può solo eseguire la manovra manuale. Qualsiasi intervento di pulizia, manutenzione o riparazione, deve essere effettuato da personale professionalmente competente.

Per garantire l'efficienza dell'impianto ed il suo corretto funzionamento è indispensabile attenersi alle indicazioni del costruttore facendo effettuare da personale professionalmente competente la manutenzione periodica della porta o cancello motorizzati.

In particolare si raccomanda la verifica periodica del corretto funzionamento di tutti i dispositivi di sicurezza. Gli interventi di installazione, manutenzione e riparazione devono essere documentati e tenuti a disposizione dell'utilizzatore.

INSTALLAZIONE – Istruzioni per l'installatore
L'installazione deve essere eseguita da personale professionalmente competente. L'installazione, i collegamenti elettrici e le regolazioni devono essere effettuati nell'osservanza della Buona Tecnica e in ottemperanza alle norme vigenti. Leggere attentamente le istruzioni prima di iniziare l'installazione del prodotto. Una errata installazione può essere fonte di pericolo.

I materiali dell'imballaggio (plastica, polistirolo, ecc.) non vanno dispersi nell'ambiente e non devono essere lasciati alla portata dei bambini in quanto potenziali fonti di pericolo.

Prima di iniziare l'installazione verificare l'integrità del prodotto.

Non installare il prodotto in ambiente e atmosfera esplosivi: presenza di gas o fumi infiammabili costituiscono una grave pericolo per la sicurezza.

Prima di installare la motorizzazione, apportare tutte le modifiche strutturali relative alla realizzazione dei franchi di sicurezza ed alla protezione o segregazione di tutte le zone di schiacciamento, cesoiamento, convogliamento e di pericolo in genere. Verificare che la struttura esistente abbia i necessari requisiti di robustezza e stabilità.

Il costruttore della motorizzazione non è responsabile dell'insosservanza della Buona Tecnica nella costruzione degli infissi da motorizzare, nonché delle deformazioni che dovessero intervenire nell'utilizzo. I dispositivi di sicurezza (fotocellule, coste sensibili, stop di emergenza, ecc.) devono essere installati tenendo in considerazione: le normative e le direttive in vigore, i criteri della Buona Tecnica, l'ambiente di installazione, la logica di funzionamento del sistema e le forze sviluppate dalla porta o cancello motorizzati. I dispositivi di sicurezza devono proteggere eventuali zone di schiacciamento, cesoiamento, convogliamento e di pericolo in genere, della porta o cancello motorizzati.

Applicare le segnalazioni previste dalle norme vigenti per individuare le zone pericolose. Ogni installazione deve riportare in modo visibile l'indicazione dei dati identificativi della porta o cancello motorizzati.

Prima di collegare l'alimentazione elettrica accertarsi che i dati di targa siano rispondenti a quelli della rete di distribuzione elettrica. Prevedere sulla rete di alimentazione un interruttore/sezionatore onnipolare con distanza d'apertura dei contatti uguale o superiore a 3 mm. Verificare che a monte dell'impianto elettrico vi siano un interruttore differenziale e una protezione di sovracorrente adeguati.

Collegare la porta o cancello motorizzati a un efficace impianto di messa a terra eseguito come previsto dalle vigenti norme di sicurezza.

Il costruttore della motorizzazione declina ogni responsabilità qualora vengano installati componenti incompatibili ai fini della sicurezza e del buon funzionamento. Per l'eventuale riparazione o sostituzione dei prodotti dovranno essere utilizzati esclusivamente ricambi originali.

L'installatore deve fornire tutte le informazioni relative al funzionamento automatico, manuale e di emergenza della porta o cancello motorizzati, è consegnare all'utilizzatore dell'impianto le istruzioni d'uso.

GENERAL SAFETY PRECAUTIONS

USE – Warnings for the User

The following precautions are an integral and essential part of the products and must be supplied to the user.

Read them carefully as they contain important indications for the safe installation, use and maintenance.

These instructions must be kept and forwarded to all possible future user of the system.

This product must be used only for that which it has been expressly designed. Any other use is to be considered improper and therefore dangerous.

The manufacturer cannot be held responsible for possible damage caused by improper, erroneous or unreasonable use. Avoid operating in the proximity of the hinges or moving mechanical parts. Do not enter the field of action of the motorised door or gate while in motion.

Do not obstruct the motion of the motorised door or gate as this may cause a situation of danger.

Do not allow children to play or stay within the field of action of the motorised door or gate. Keep remote control or any other control devices out of the reach of children, in order to avoid possible involuntary activation of the motorised door or gate.

In case of breakdown or malfunctioning of the product, disconnect from the mains, do not attempt to repair or intervene directly and contact only qualified personnel.

Failure to comply with the above may create a situation of danger.

The user can only execute the manual drive.

All cleaning, maintenance or repair work must be carried out by qualified personnel.

In order to guarantee that the system works efficiently and correctly it is indispensable to comply with the manufacturer's indications thus having the periodic maintenance of the motorised door or gate carried out by qualified personnel.

In particular regular checks are recommended in order to verify that the safety devices are operating correctly.

All installation, maintenance and repair work must be documented and made available to the user.

INSTALLATION – Instructions for the fitter

The installation must be carried out by qualified personnel. The installation, the electrical connections and the settings must be completed in conformity with good workmanship and with the laws in force.

Read the instructions carefully before beginning to install the product. Incorrect installation may be source of danger.

Packaging materials (plastic, polystyrene, etc.) must not be allowed to litter the environment and must be kept out of the reach of children for whom they may be a source of danger.

Before beginning the installation check that the product is in perfect condition. Do not install the product in explosive areas and atmospheres: the presence of flammable gas or fumes represents a serious threat to safety.

Before installing the motorisation device, make all the structural modifications necessary in order to create safety clearance and to guard or isolate all the compression, shearing, trapping and general danger areas. Check that the existing structure has the necessary strength and stability.

The manufacturer of the motorisation device is not responsible for the non-observance of workmanship in the construction of the frames to be motorised, nor for deformations that may occur during use.

The safety devices (photoelectric cells, mechanical obstruction sensor, emergency stop, etc.) must be installed taking into account: the provisions and the directives in force, good workmanship criteria, the installation area, the functional logic of the system and the forces developed by the motorised door or gate.

The safety devices must protect against compression, shearing, trapping and general danger areas of the motorised door or gate.

Display the signs required by law to identify danger areas. Each installation must bear a visible indication of the data identifying the motorised door or gate.

Before connecting to the mains check that the rating is correct for the destination power requirements. A multipolar isolation switch minimum contact gaps of 3mm must be included in the mains supply.

Check that upstream of the electrical installation there is an adequate differential switch and a suitable circuit breaker. Ensure that the motorised door or gate has an earth terminal in accordance with the safety regulations in force. The manufacturer of the motorising device declines all responsibility in cases where components which are incompatible with the safe and correct operation of the product have been installed. For repairs or replacement of products only original spare must be used.

The fitter must supply all information concerning the automatic, the manual and the emergency operation of the motorised door or gate, and must provide the user of the device with the operating instructions.

CONSIGNES GENERALES DE SECURITE

UTILISATION – Consignes pour l'utilisateur

Ces consignes sont partie intégrante et essentielle du produit et doivent être remises à l'utilisateur. Lire ces consignes attentivement, car elles contiennent des instructions concernant la sécurité de l'installation, de l'utilisation et de l'entretien de ce système.

Il est indispensable de conserver ces instructions et de les transmettre à d'autres utilisateurs éventuels de ce système.

Ce produit doit être destiné exclusivement à l'utilisation pour laquelle il a été conçu. Toute autre utilisation est inappropriée et par conséquent dangereuse.

Le constructeur ne peut être tenu pour responsable en cas d'éventuels dommages causés par une utilisation inappropriée, erronée et irrationnelle. Éviter de manoeuvrer à proximité des charnières ou des organes mécaniques en mouvement. Ne pas entrer dans le rayon d'action de la porte ou du portail automatisés lorsqu'ils sont en mouvement. Ne pas s'opposer au mouvement de la porte ou du portail automatisés car cela peut être source de danger.

Ne pas laisser des enfants jouer ou se tenir dans le rayon d'action de la porte ou du portail automatisés. Garder hors de la portée des enfants les radiocommandes et/ou tout autre dispositif de commande, afin d'éviter que la porte ou le portail automatisés puissent être actionnés involontairement.

En cas de panne ou de mauvais fonctionnement du produit, débrancher l'interrupteur de secteur et s'abstenir de toute tentative de réparation ou d'intervention directe. S'adresser uniquement à un professionnel compétent.

Le non-respect de ces instructions peut être cause de danger.

L'utilisateur peut seulement exécuter la dépannage manuel.

Afin de garantir l'efficacité du système et son fonctionnement correct, il est indispensable d'observer les instructions du constructeur en s'adressant à un professionnel compétent pour l'entretien périodique de la porte ou du portail automatisés. Plus particulièrement, il est recommandé de procéder à une vérification périodique du fonctionnement correct de tous les dispositifs de sécurité. Les interventions d'installation, d'entretien et de réparation doivent être documentées et mises à la disposition de l'utilisateur.

INSTALLATION – instructions pour l'installateur
L'installation doit être effectuée par un professionnel compétent. L'installation, le raccordement électrique et les réglages doivent être effectués selon règles de Bonne Technique et respecter la réglementation en vigueur.

Lire attentivement les instructions avant de procéder à l'installation du produit. Une installation erronée peut être source de danger. Les matériaux de l'emballage (plastique, polystyrène, etc.) ne doivent pas être abandonnés dans la nature et ne doivent pas être laissés à la portée des enfants, car ils sont une source potentielle de danger.

Avant de procéder à l'installation, vérifier l'intégrité du produit.

Ne pas installer le produit à proximité de matières explosives : la présence de gaz ou de vapeurs inflammables représente un grave danger pour la sécurité. Avant d'installer les automatismes, apporter toutes les modifications structurelles relatives à la réalisation des distances de sécurité et à la protection ou ségrégation de toutes les zones d'écrasement, de cisaillement, d'entraînement et de danger en général.

Vérifier que la structure existante ait les qualités requises de robustesse et de stabilité. Le constructeur des automatismes n'est pas responsable du non-respect des règles de Bonne Technique dans la construction des châssis devant être équipés d'automatismes, ni des déformations que pourrait entraîner l'utilisation du produit. Les dispositifs de sécurité (photocellules, barres palpeuses, arrêt d'urgence, etc.) doivent être installés en tenant compte des normes et directives en vigueur, des critères de Bonne Technique, de l'emplacement de l'installation, de la logique de fonctionnement du système et des forces dégagées par la porte ou le portail équipés d'automatismes.

Les dispositifs de sécurité doivent protéger les zones éventuelles d'écrasement, de cisaillement, d'entraînement et de danger en général, de la porte ou du portail automatisés. Appliquer la signalisation prévue par la réglementation en vigueur pour localiser les zones dangereuses.

Toute installation doit indiquer de façon visible les données d'identification de la porte ou du portail automatisés.

Avant de procéder au raccordement électrique, s'assurer que les données de la plaquette signalétique correspondent à celles du réseau d'alimentation électrique. Prévoir sur le réseau d'alimentation un dispositif de coupure onnipolaire avec une distance d'ouverture des contacts égale ou supérieure à 3mm. Vérifier qu'en amont de l'installation électrique il y ait un interrupteur différentiel ainsi qu'une protection contre des surcharges de courant adéquate.

Relier la porte ou le portail automatisés à un système de mise à la terre efficace installé conformément aux normes de sécurité en vigueur. Le constructeur des automatismes décline toute responsabilité au cas où seraient installés des composants incompatibles en termes de sécurité et de bon fonctionnement. En cas de réparation ou de remplacement des produits, des pièces de rechange originales impérativement être utilisées.

L'installateur doit fournir tous les renseignements concernant le fonctionnement automatique, manuel ou de secours de la porte ou du portail automatisés et remettre la notice d'emploi à l'utilisateur.

Advertencia general de seguridad

Use – Advertencia de uso

Estas instrucciones son una parte integral y esencial del producto y deben ser entregadas al usuario. Lea atentamente porque contienen instrucciones sobre la instalación, uso y mantenimiento de este sistema.

Es esencial mantener estas instrucciones y entregarlas a otros posibles usuarios del sistema. Este producto debe ser utilizado exclusivamente para la finalidad para la que fue diseñada. Cualquier otro uso se considera impropio y por tanto peligroso. El fabricante no se hace responsable de los daños causados por uso inapropiado, erróneo e irracional. No opere cerca de los bisagras o partes mecánicas en movimiento. No entrar en el radio de acción de la puerta o portón en movimiento. No obstruya el movimiento de la puerta o compuerta ya que esto puede ser peligroso.

No permita que los niños jueguen o permanezcan dentro del rango de la puerta o portón. Manténgase fuera del alcance de los niños mandos a distancia y / o otro dispositivo de control, de modo que la puerta o el portón se puede operar sin querer. En caso de avería o mal funcionamiento del producto, desconecte el interruptor principal y abstenerse de todo intento de reparación o de intervención directa. Sólo se aplican a un profesional.

El incumplimiento de estas instrucciones puede causar peligro. El usuario sólo puede realizar de instrucciones solución de problemas.

Para garantizar la eficacia del sistema y su funcionamiento adecuado, es esencial observar las instrucciones del fabricante poniéndose en contacto con un profesional competente para el mantenimiento periódico de la puerta o compuerta. Más específicamente, se recomienda que la verificación periódica del correcto funcionamiento de todos los dispositivos de seguridad.

Toda la instalación, el mantenimiento y las reparaciones deben ser documentados y puestos a disposición del usuario.

INSTALACIÓN - Instrucciones para el instalador

La instalación debe ser realizada por un profesional cualificado. Instalación, las conexiones eléctricas y los ajustes deben hacerse de acuerdo con las reglas de la buena mano de obra y cumplir con las regulaciones. Lea las instrucciones cuidadosamente antes de instalar el producto. La instalación incorrecta puede causar peligro. Los materiales de embalaje (plástico, poliestireno, etc.) No debe ser descargado en la naturaleza y no deben dejarse al alcance de los niños ya que son una fuente potencial de peligro. Antes de la instalación, verificar la integridad del producto. No instale el producto cerca de materiales explosivos: la presencia de gases o vapores inflamables constituye un grave peligro para la seguridad. Antes de instalar la automatización, realizar todos los cambios estructurales relacionados con el logro de las distancias de seguridad y protección o segregación de todas las zonas de compresión, cisallamiento, la formación y el peligro general. Comprobar que la estructura existente tiene la fuerza necesaria y la estabilidad. El fabricante de automatización no es responsable de la falta de cumplimiento de la buena técnica en la construcción del chasis de estar equipado con automática o deformaciones que pueden resultar de la utilización del producto. Los dispositivos de seguridad (fotocélulas, bandas sensibles, parada de emergencia, etc.) Debe instalarse de acuerdo con las normas y directrices, criterios Technique Bueno, la ubicación de la instalación, la lógica de la estructura y las fuerzas desarrolladas por la puerta motorizada o equipos de automatización de puerta.

Los dispositivos de seguridad deben proteger las áreas de aplastamiento, cisallamiento, la formación y el peligro general de la puerta o portón. Las señales requeridas por los reglamentos para localizar zonas peligrosas. Todas las instalaciones deben indicar los datos visibles de identificación de la puerta o portón. Antes de la conexión eléctrica, para asegurar que los datos en la placa corresponden a los de la red eléctrica. Proporcionar la potencia de la red polo dispositivo de desconexión con una distancia de abertura de los contactos igual o superior a 3mm. Comprobar que antes de la instalación eléctrica haya un interruptor diferencial y la protección contra sobrecargas de corriente adecuada. Conectar la puerta o compuerta al terminal de tierra del sistema de acuerdo con las normas de seguridad en vigor. El fabricante declina toda responsabilidad en los componentes de automatización de casos que son incompatibles en términos de seguridad y funcionamiento correcto. En caso de reparación o sustitución de productos, piezas de recambio originales deben ser utilizados.

El instalador debe facilitar toda la información sobre el funcionamiento automático, manual y de emergencia de la puerta o portón y entregar el manual de instrucciones para el usuario.

Gli operatori 230Vac monofase della serie Scorry-J sono ideali per motorizzare cancelli scorrevoli su ruote e binario a terra di larghezza 4-6 -8 mt e peso 500-800 e 1000 kg ad uso residenziale/intermittente. Sono disponibili in versione senza centrale elettronica a bordo operatore o con centrale.

Sono equipaggiati di finecorsa: elettromecanico a molla +attivatori finecorsa - leverismo con chiave per sblocco manual di mergenza – piastra di fondazione.



The 230Vac single-phase operators of the Scorry-J series are ideal for motorizing sliding gates on wheels and ground rail 4-6 -8 m wide and weight 500-800 and 1000 kg for residential / intermittent use. They are available in the version without electronic control unit on board the operator or with control unit.

They are equipped with limit switches: spring electromechanical + limit switch activators - lever mechanism with key for manual release of emergency - Foundation plate.

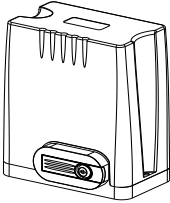
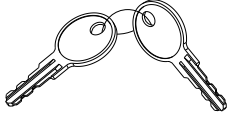
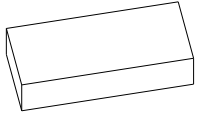
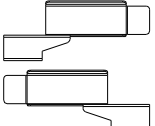
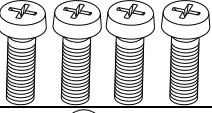
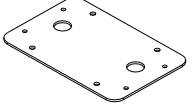
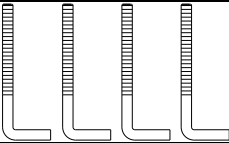
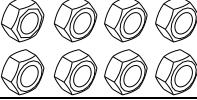
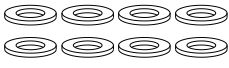

Les opérateurs monophasés 230Vac de la série Scorry-J sont idéaux pour la motorisation de portails coulissants sur roues et voies au sol d'une largeur de 4-6- 8 m et d'un poids de 500-800-1000 kg pour un usage résidentiel / intermittent. Ils sont disponibles dans la version sans unité de contrôle électronique embarquée dans l'opérateur ou avec l'unité de contrôle.

Ils sont équipés d'interrupteurs de fin de course: électromécaniques à ressort + fin de course - mécanisme à levier avec clé de déblocage manuel d'urgence - Plaque de fondation.

2- Dotazione standard - Packing List (standard)- Équipement standard

No.	Immagine-Picture-Image	Descrizione-Name-Description	Qt.y
1		Operatore Operator Operateur	1
2		Chiavi per leverismo sblocco Manual release key Clès pour le mécanisme de deverrouillage	2
3		Finecorsa a molla ed accessori Spring limit switch accessories box Fin de course à ressort et accessoires	1
4		Attivatori finecorsa Spring limit switch block Activeurs de fin de course	1
4-1		Viti M6x10 attivatori finecorsa Spring limit switch block mounting screw M6X10 vis M6x1 pour activateurs de fin de course	4
5-1	 Casit code: SCORRY/SP06	Base metallica a murare Mounting plate Base en métal à fixer au sol	1
5-2		Tirafondo M8 per base a murare Foundation bolt M8 Vis M8 pour base en métal à fixer au sol	4
5-3		Dado M8 per base a murare Nut M8 Ecrou M8 pour base en métal à fixer au sol	8
5-4		Rosetta Ø8 per base a murare Flat washer Ø8 Rosette plate Ø8	8
5-5		Grover d.8 per base a murare Spring washer Ø8 rosette élastique Ø8	4

3-Accessori opzionali - Optional accessories - Accessoires en option

No.	Immagine-Picture-Image	Descrizione-Name-Description	Qty
1		Cremaigliera mod4 30x12 acc.zinc Steel gear rack 30X12 Cremaillere mod4 30x12 acier galvanisé	4mt
2		Cremaigliera mod4 plastica Nylon gear rack Cremaillere mod4 en plastique	4mt
3-1	EQLRS2102 ENTRY LEVEL(=C1 model)	Centrale elettronica di comando Electronic control unit Unité de contrôle électronique	1
3-2	KEQ214 MEDIUM LEVEL(=C2 model)	Centrale elettronica di comando Electronic control unit Unité de contrôle électronique	1
3-3	KEQS08 HIGH LEVEL(=C3 model)	Centrale elettronica di comando Electronic control unit Unité de contrôle électronique	1

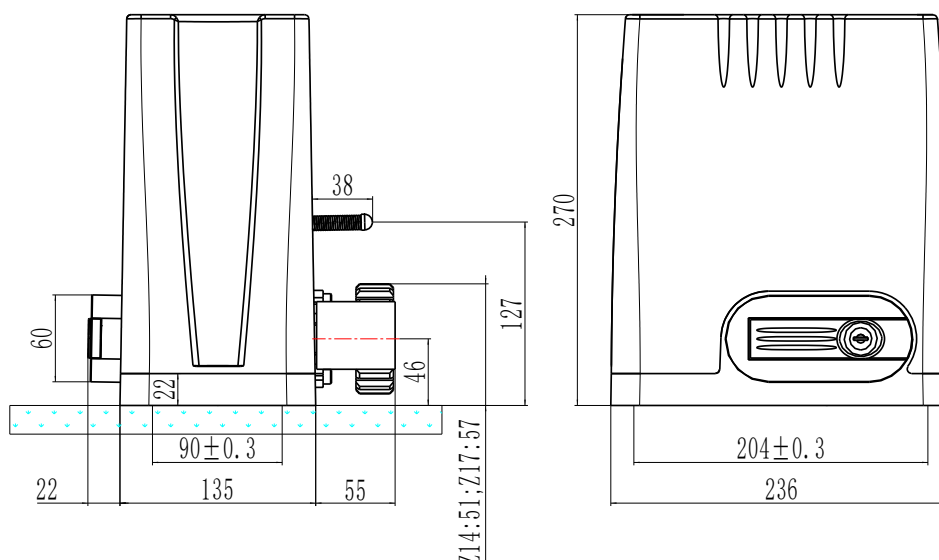

Dimensioni operatore - Operator size- Dimensions de l'opérateur

4- Modelli e dati tecnici - Models and technical data - Modèles et données techniques

Model	SCORRY500J/C0 * SCORRY500J/C1 SCORRY500J/C2		SCORRY510J/C1		SCORRY800J/C0 * SCORRY800J/C2 SCORRY800J/C3		SCORRY1000J/C0 * SCORRY100J/C3		
	ATTENZIONE: I modelli contrassegnati con * sono senza centrale elettronica ATTENTION: Models marked with * are without electronic control unit. ATTENTION: Les modèles marqués d'un * sont sans platine électronique								
Alimentazione Power supply Puissance	220V/50/60Hz;		110V/60Hz		220V/50/60Hz;		220V/50/60Hz;		
Potenza motore -Motor power Puissance du moteur	280W						380W		
Condensatore -Capacitor - Condensateur	10 Mf		35MF		2,5 Amp		10 Mf		16Mf
Velocità cancello - Speed gate - Vitesse portail	13m/min				11m/min				
Pignone dentato - Toothed pinion Pignon denté	Z17 mod 4				Z14 mod 4				
Peso max cancello Maximum weight of gate Poid maximum portail	500 KG				800 Kg		1000 kG		
Frequenza utilizzo - Use frequency Utilisation	16 manovre / ora – 60 manovre / 24 ore 16 maneuvers / hour - 60 maneuvers / 24 hours 16 manœuvres / heure - 60 manœuvres / 24 heures								
Peso-Weight-Poid	11,5 kg						12.0 kg		

4.1 Base metallica dimensioni - Size of mounting plate – Base au sol dimensions (SCORRY/SP06)

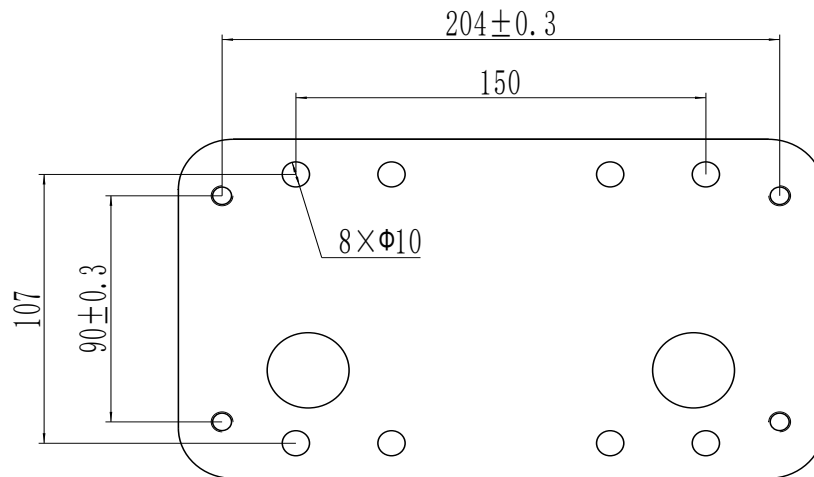

4.2 Procedure di installazione - Installation procedures - Procédures d'installation

4.2.1 Analisi preliminari - Preliminary checks - Contrôles préliminaires

Accertarsi che il cancello scorrevole sia installato correttamente, che il binario del cancello sia orizzontale e che il cancello possa essere spostato manualmente senza problemi prima di installare l'operatore: **il cancello deve scorrere con una forza max di spinta pari a 200 Newton (= 20 kg) ton.**

Please make sure that the sliding gate is correctly installed, the gate rail is horizontal, and the gate can be manually moved smoothly before installing the gate opener: **the gate must slide with a maximum thrust force of 200 Newtons (= 20 kg) ton.**

Assurez-vous que le portail est correctement installé, que son rail est horizontal et qu'il peut être déplacé manuellement: la porte doit glisser avec une force de poussée maximale de 200 Newtons (= 20 kg) tonne.

4.2.2 Installazione cavi elettrici - Cable installation – Installation cables électriques

Al fine di garantire il corretto funzionamento del operatore, collocare i cavi del motore e/o della alimentazione in tubi in PVC separati da quelli per i cavi degli accessori (finecorsa, fotocellule, ecc)

On order to guarantee the correct operation of the operator, place the motor and / or power supply cables in PVC pipes separate from those for the accessory cables (limit switches, photocells, etc.)

Afin de garantir le bon fonctionnement de l'opérateur, placez les câbles du moteur et / ou de l'alimentation dans des tuyaux en PVC distincts de ceux des câbles accessoires (fins de course, cellules photoélectriques, etc.).

4.2.3 Basamento in cemento - Concrete pedestal - Socle en béton

Costruire un piedistallo in cemento di dimensioni $400 \text{ mm} \times 250 \text{ mm}$, profondità 200 mm per il fissaggio della base metallica SCORRY/SP06. Assicurarsi che la distanza tra cancello ed operatore sia adeguata e che la base metallica sia solidamente bloccata nel cemento e che al suo interno fuori escano i tubi in PVC ed i relativi cavi elettrici

Please precast a concrete pedestal with sizes $400 \text{ mm} \times 250 \text{ mm}$, depth be 200 mm or fixing the SCORRY / SP06 metal base. Make sure that the distance between the gate and the operator is adequate and that the metallic base is firmly locked in the cement and that the PVC pipes and the relative electric cables come out inside

Construisez une base en béton de $400 \text{ mm} \times 250 \text{ mm}$, d'une profondeur de 200 mm pour la fixation de la base en métal SCORRY / SP06. Assurez-vous que la distance entre la porte et l'opérateur est adéquate et que la base métallique est fermement verrouillée dans le ciment et que les tuyaux en PVC et les câbles électriques correspondants sortent à l'intérieur

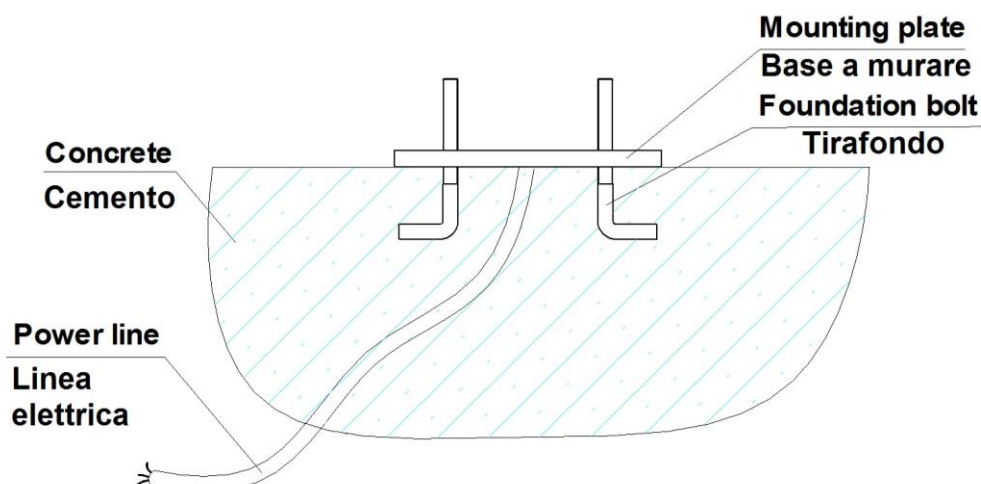

4.2.4 Installazione operatore - Operator installation - installation de l'opérateur

1-Smontare la copertura in plastica dell'operatore prima dell'installazione e conservare la relativa bulloneria di fissaggio;
2-Posizionare l'operatore sulla base metallica(precedentemente installata) e portare i cavi elettrici fuori uscenti dalla base metallica in prossimità del motore, finecorsa, ecc.

3-Fissare l'operatore sulla base metallica con la bulloneria a corredo, Sbloccare l'operatore azionando il leverismo per il comando manual.

1-Remove the operator's plastic cover before installation and keep the relevant fixing bolts;

2-Position the operator on the metal base (previously installed) and take the electric cables out from the metal base near the motor, limit switches, etc.

3-Fix the operator on the metal base with the bolts supplied, Release the operator by operating the lever mechanism for manual release

1-Retirez le couvercle en plastique de l'opérateur avant l'installation et conservez les boulons de fixation correspondants;

2-Positionnez l'opérateur sur la base métallique (précédemment installée) et sortez les câbles électriques de la base métallique à proximité du moteur, des fins de course, etc.

3-Fixez l'opérateur sur la base en métal à l'aide des boulons fournis. Libérez l'opérateur en actionnant le mécanisme à levier pour la commande manuelle

Procedura sblocco manuale - Manual release procedure- Procédure de déverrouillage

Per sbloccare: sbloccare il leverismo con la chiave . Tirare e ruotare di 90 gradi il leverismo. Azionare manualmente il cancello.

Per bloccare: azionare manualmente il cancello fino a che l'operatore è bloccato. Riportare il leverismo in posizione e bloccarlo con la chiave

To unlock: Unlock the lever mechanism with a key. Pull and rotate the lever mechanism by 90 degrees. Manually activate the gate.

To lock: operate the gate manually until the operator is locked. Return the lever to position and lock it with the key

Pour déverrouiller: déverrouiller le mécanisme de levier avec le clé. Tirez et faites pivoter le mécanisme de 90 degrés. Activer manuellement la porte.

Pour verrouiller: actionner le portail manuellement jusqu'à ce que l'opérateur soit verrouillé. Remettre le levier en position et le verrouiller avec la clé

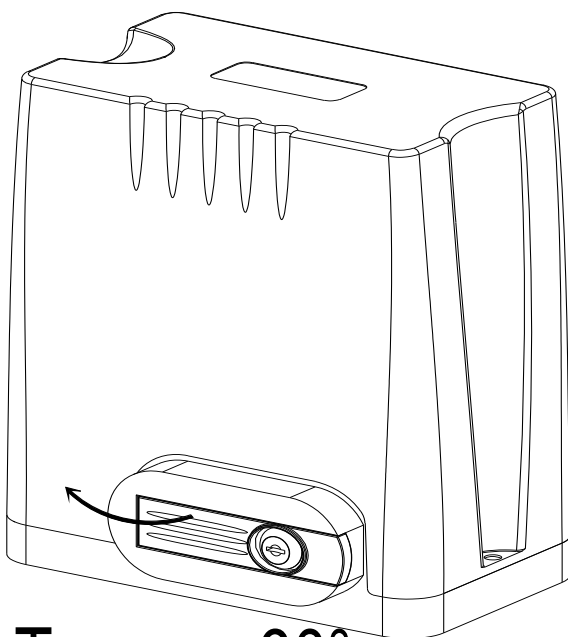

Turn on 90°

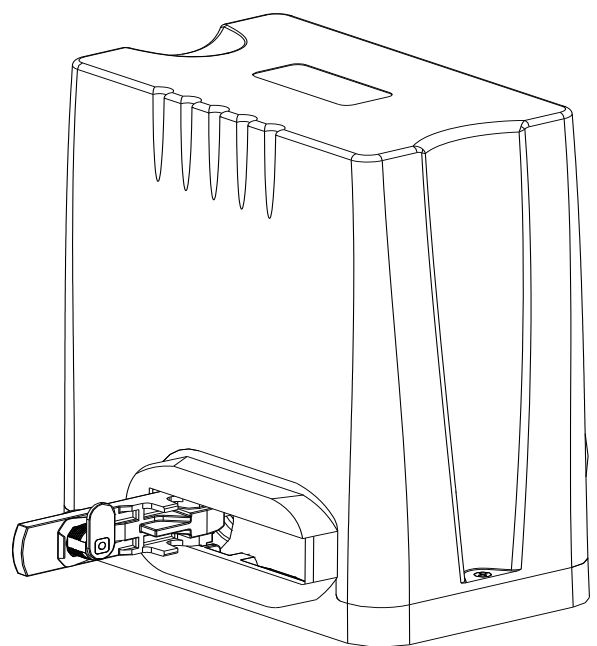

4.2.5. Installazione cremagliera - Gear rack installation – Installation cremalliere

1-Fissare la viteria di montaggio sulla cremagliera.

2-Posizionare la cremagliera sull'ingranaggio di uscita(rispettare la distanza di fig.A) ,quindi saldare i distanziali della viteria di montaggio sul cancello. Se la cremagliera è il tipo in plastica, fissarla con le viti in dotazione invece di saldarla. Curare particolarmente il passo della cremagliera usufruendo di 1 spezzone di cremagliera come riferimento. FIG.B

3-Spostare manualmente il cancello (il cancello deve essere spostato senza intoppi dopo lo sblocco del motore), lo scorrimento sia libero senza alcun impedimento.

4-Saldare saldamente tutti i distanziali delle viti di montaggio sul cancello.

5-Accertarsi che tutta la cremagliera sia in bolla ed in linea retta.

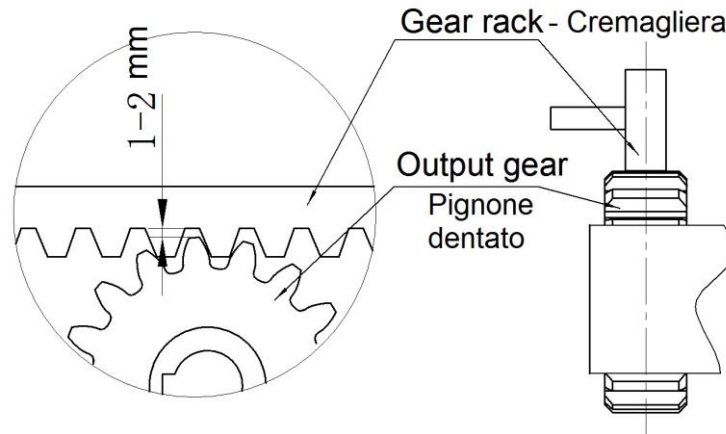

FIG.A

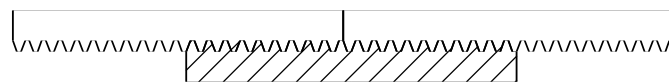

FIG. B.

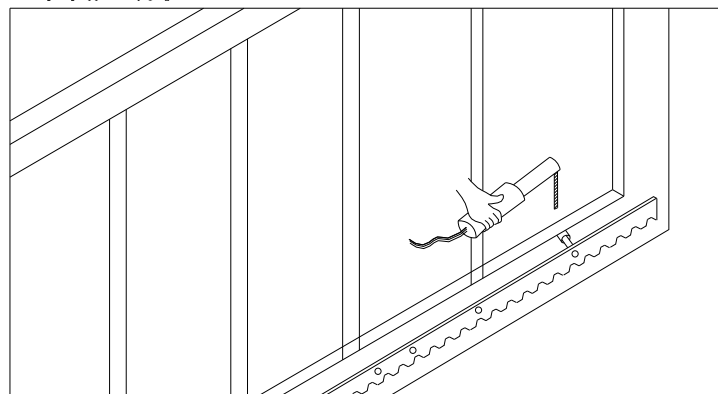
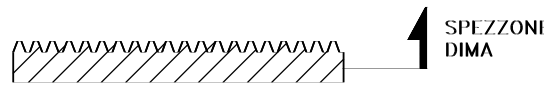

FIG. C

1-Fix the mounting screws on the rack.

2-Place the rack on the output gear, then weld the spacers of the assembly screws on the gate. If the rack is the un plastic type, fix it with the supplied screws instead of welding it. Particularly take care of the pitch of the rack using 1 piece of rack as a reference. FIG.B

3-Manually move the gate (the gate must be moved smoothly after unlocking the motor) to check if there is a space between rack and output gear, as shown in Figure A.

4-Firmly weld all of the gears of the mounting screws on the gate.

5-Make sure that all the rack is level and in a straight line.

6-Pull the gate after installation, make sure that the sliding is free without any hindrance

1-Fixez les vis de montage sur le rack.

2-Placez la crémaillère sur le pignon de sortie, puis soudez les entretoises des vis de montage sur le portail. Si le rack est du type non plastique, fixez-le avec les vis fournies au lieu de le souder. Faites particulièrement attention au pas du rack en utilisant 1 morceau de rack comme référence. fig.B

3-Déplacez manuellement le portail (le portail doit être déplacé en douceur après le déverrouillage du moteur) pour vérifier s'il y a un espace entre le rack et le pignon de sortie, comme illustré à la figure A.

4-Soudez fermement tous les engrenages des vis de fixation sur le portail.

5-Assurez-vous que tout le rack est de niveau et en ligne droite.

6-Tirez la porte après l'installation et assurez-vous que le coulissement est libre sans aucune entr



Attenzione - Warnings - Attention

Per garantire la sicurezza, installare gli arresti meccanici di sicurezza su entrambe le estremità delle guide per evitare che il cancello fuoriesca dalla guida. Prima di installare l'operatore, assicurarsi che siano presenti arresti meccanici di sicurezza e che siano adeguatamente dimensionati e solidamente fissati

To ensure safety, install safety stop blocks on both ends of the rails to prevent the gate from running out of the rail. Before installing the main engine, make sure that the safety stop blocks are in place and whether it has the function of preventing the gate from running out of the rail or safety range.

Pour assurer la sécurité, installez les butées de sécurité mécaniques aux deux extrémités des guides afin d'empêcher le portail de sortir du guide. Avant d'installer l'opérateur, assurez-vous qu'il existe des butées de sécurité mécaniques, qu'elles sont correctement dimensionnées et solidement fixées

4.3.4 Regolazione finecorsa - Limit switch adjustment - Réglage de fin de course

1. Verificare che la distanza dal operatore al cancello(Fig.D) e che il gioco pignone/crmagliera siano conformi.
2. Aprire il cancello manualmente e posizionare sulla cremagliera l'attivatore del finecorsa apre(fig. D)
3. Chiudere il cancello manualmente e posizionare sulla cremagliera l'attivatore del finecorsa chiude(fig. D)
4. Azionare elettricamente l'operatore e regolare, se necessita, gli attivatori dei finecorsa per fermare il cancello nelle posizioni apre/chiude desiderate.

1. Check that the distance from the operator to the gate (Fig. D) and that the rack and pinion clearance are conform.

2. Open the gate manually and place the limit switch activators on the rack (fig. D)

3. Close the gate manually and position the limit switch activator on the rack (fig. D)

4. Move electrically the operator and adjust, if necessary, the limit switch activators to stop the gate into the desired open / close positions.

1. Vérifiez que la distance entre l'opérateur et le portail (Fig. D) et que le jeu de la crémaillère et du pignon sont corrects.

2. Ouvrez le portail manuellement et placez l'activateur du fin de course sur le cremalliere (fig. D).

3. Fermer le portail manuellement et positionner l'activateur de fin de course sur le cramaillere (fig. D)

4. Actionner électriquement l'opérateur et régler, si nécessaire, les activateurs de fin de course pour arreter le portail dans les positions d'ouverture / fermeture souhaitées

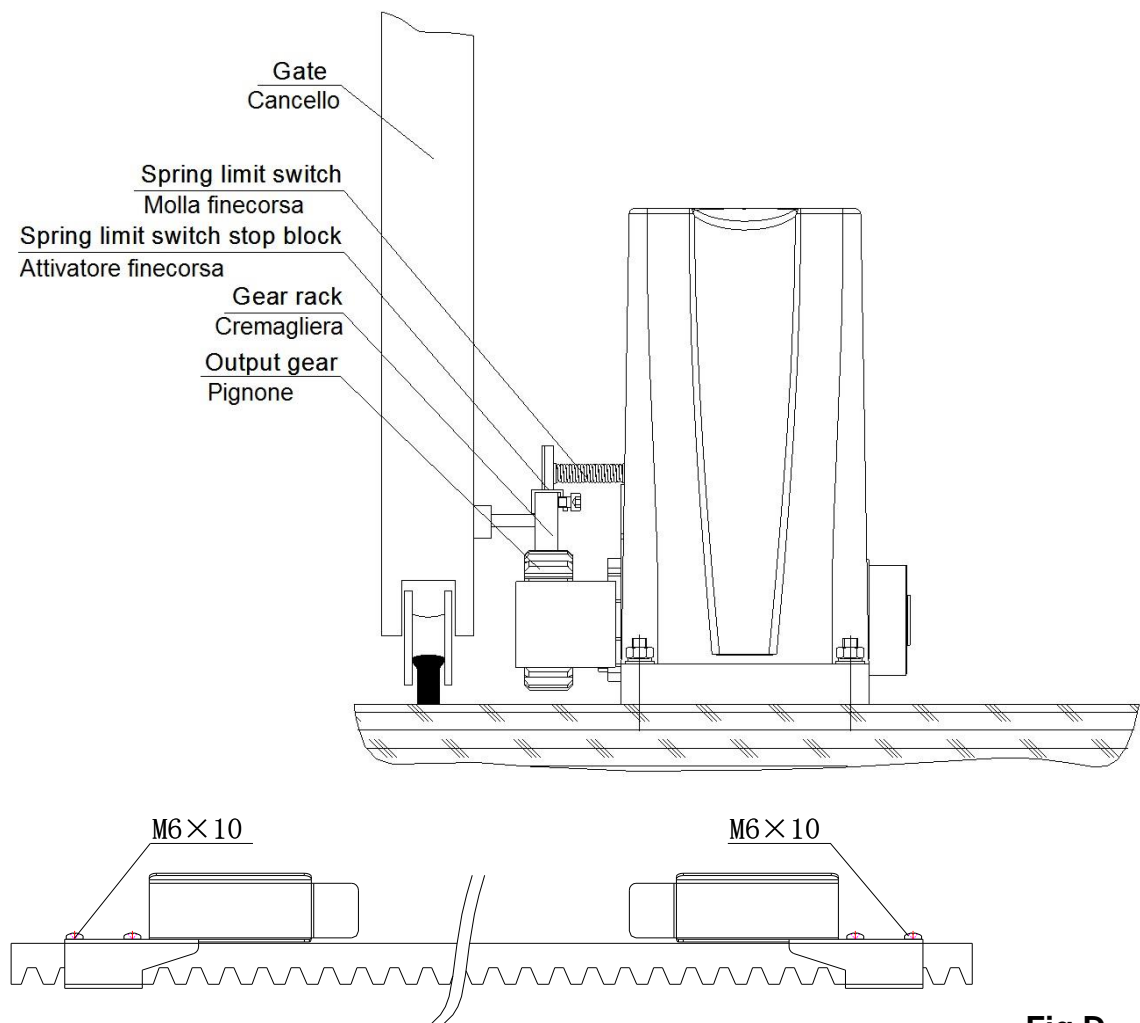
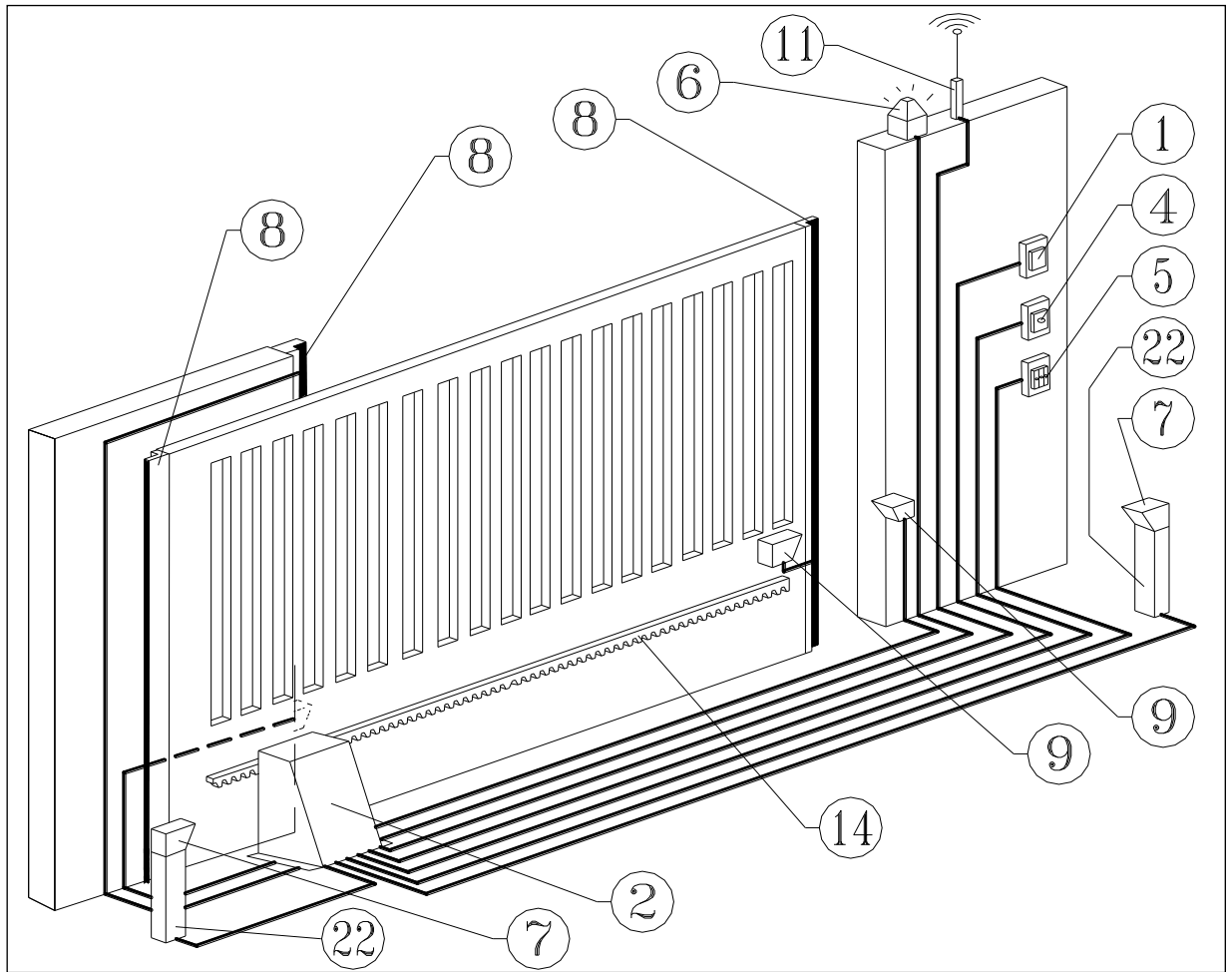

Fig D



LAY-OUT elettrico - Electric LAY-OUT - LAY-OUT électrique -

	ITA	GB	F	E	n° fili x sezione n° wires x section n° cables x section n° câbles y sección
1)	Interruttore di linea	Power supply switch	Interrupteur general	Interructor general	3 x 1,5
2)	Operatore + centrale elettronica	Operator + ECU	Operateur + Centrale Electronique	Motor Redudtor	4 x 1,5 (motor) 3 x 0,5 (limit switch)
4)	Selettore a chiave	Key switch	Selecteur a clef	Selector de llave	2 x 0,5
5)	Pulsantiera	Push button	Boutton poussoir	Pulsadores	3 x 0,5
6)	Lampeggiante	Flashing light	Clignotant	Lampara intermitente	2 x 1,5
7)	Fotocellula	Photocells	Cellules photo	Celulas-foto electricas	Rx (4 x 0,5) Tx(2 x 0,5)
8)	Costa sensibile	Safety edge	Barre palpeuse	Costa (Goma) Sensible	2 x 1
9R X)	Fotocellula a pila (ricevitore)	Battery photocell (receiver)	Cellule photo à batterie (recepteur)	Foto-celula a pilas (receptor)	4 x 0,5
9T X)	Fotocellula a pila (trasmettitore)	Battery photocell (transmitter)	Cellule photo à batterie (emetteur)	Foto-celula a pilas (receptor)	2 x 0,5
11)	Antenna	Aerial	Antenne	Antena	RG S8
14)	Cremagliera	Rack	Cremaillere	Cremallera	
17)	Pilastrino	Pillar	Potelets	Poste	

DICHIARAZIONE DI CONFORMITA'**DECLARATION OF CONFORMITY****DECLARATION DE CONFORMITE'**

(in accordo alla guida 22ISO/IEC ed alla norma EN 45014)

(Complies with the guide 22ISO/IEC et EN 45014)

(Suivant guide 22ISO/IEC et EN 45014)

Io sottoscritto	I undersigned RAMELLA CARLO	Je soussigne'
legale rappresentante della Ditta	legal representative CASIT SAS, Via Pietra Alta 1, 10040 Caselette (To) Italy.	representant
DICHIARO CHE I SEGUENTI APPARATI:	I DECLARE THAT THE FOLLOWING APPARATURE :	DECLARE QUE LES SUIVANTS PRODUITS:
OPERATORI PER PORTA SCORREVOLE	OPERATORS FOR SLIDING DOOR	OPERATEURS POUR PORTE COULISSANT
Modello	Model	Models
SCORRR500J SCORRY510J SCORRY800J SCORRY1000J		
E' CONFORME AI REQUISITI DI EMC DEFINITI DALLE SEGUENTI NORME	THE FOLLOWING COMPLIE WITH THE REQUIREMENT OF EMC AND THE STANDARDS:	EST CONFORME AUX PRINCIPES DE EMC DEFINIS PAR LES NORMES SUIVANTES:
EN55014-1 ; EN6100-2-2 ; EN6100-3-3 ; EN55014-2 ; EN6100-4-2 ; EN6100-4-3 ; EN6100-4-5 ; EN6100-4-4 ; EN6100-4-6 ; EN4100-4-11 ; EN60335-1 ; EN60335-A11 ; EN62233		
L'apparato e' stato provato nella configurazione tipica di installazione e con periferiche conformi alla Direttiva EMC .	The apparatus is tested in the typical configuration of installation and the Directive EMC .	Le produit a ete teste' dans sa configuration typique d'installation et avec peripheriques conformes a la directive EMC
L'apparato sopra descritto soddisfa i requisiti della :	The described apparatus satisfies the requirement of:	LE Produit susdite satisfait les principes de:
DIRETTIVA EMC 89/336/EEC		
sopra specificati, sulla base dei risultati delle prove e delle relative valutazioni descritte nei rapporti di prova al ns.interno:	Results on the base of the tests and the relative records results in our archives:	avant specifies, en relation au resultats des tests et valutations descriptes dans les rapports des test chez nos archives:
DICHIARAZIONE CE DI CONFORMITÀ PER MACCHINE	DECLARATION CE OF CONFORMITY FOR MACHINERY DIRECTIVE	DÉCLARATION CE DE CONFORMITÉ POUR MACHINES
(Direttiva 89/392 CE, Allegato II, parte B)	(Directive 89/392 CE, Annex II, B)	(Directive 89/392 CE, Annex II, B)
Il prodotto è costruito per essere incorporato in una macchina o per essere assemblato con altri macchinari per costruire una macchina considerata dalla Direttiva 89/392 CE, come modificata; E non contiene dispositivi di sicurezza intrinseci. Non è quindi consentito mettere in servizio il prodotto fino a che la macchina in cui sarà incorporata o di cui diverrà componente sia stata identificata e ne sia stata dichiarata la conformità alle condizioni della Direttiva 89/392 CE e alla legislazione nazionale che la traspone vale a dir fino a che il prodotto di cui alla presente dichiarazione non formi un complesso unico con la macchina finale.	The product is constructed to be incorporated into machinery or to be assembled with other machinery to constitute machinery covered by Directive 89/392 CE, as amended; And it does not contain safety devices intrinsic. So, it is prohibited put in service the product until that the machine in which it will be incorporated or of which will become component has been identified and of the conformity to the conditions of the Directive has been declared 89/392 CE and to the national legislation that transposes it is worth to say until that the product of which to the present declaration not forms an only complex with the final machine	Le produit est fabrique pour etre incorpore dans une machine,ou pour etre assemble avec autres composants pour fabriquer une machine selon la directive 89/392CE et modification.don est interdit de mettre en service le produit avant que la machine dans laquelle le produit sera incorpore,soit identifiee et declaree conforme a la Directive 89/392 CE et a les normes nationales.,de facon que le produit de cette declaration soit integre a la machine finale.

Caselette, 20 settembre 2019

Firma e timbro, signature and stamp, tampon et signature

